

Pinze parallele con guida a T Serie CGPT

Semplice e doppio effetto, magnetiche, autocentranti
Taglie: 16, 20, 25, 32, 40, 50, 63, 80 mm



Grazie all'utilizzo di un sistema di trasmissione della forza ad alto rendimento e precisione, le pinze Serie CGPT sono in grado di fornire elevate forze di serraggio garantendo estrema ripetibilità.

L'ampia gamma di taglie disponibili consente di individuare la soluzione migliore per ogni esigenza di manipolazione. Con la pinza vengono fornite delle boccole di centraggio realizzate con tolleranza h8, le quali una volta posizionate sul corpo e/o sulle griffe sono in grado di garantire, in fase di manutenzione, un'elevata intercambiabilità delle pinze e delle prolunghe.

- » Design robusto, compatto e leggero
- » Elevate forze di chiusura ed apertura
- » Fissaggio dall'alto, dal basso o sul fianco
- » Alimentazione sul fianco o sul fondo (anche senza utilizzo di tubi)
- » Griffe autocentranti
- » Elevata ripetibilità di chiusura ed apertura
- » Elevata intercambiabilità (boccole di centraggio)
- » Rilevamento della posizione grazie all'utilizzo di sensori magnetici a scomparsa
- » Compatibile con direttiva ROHS
- » Esente da Rame, Silicone e PTFE
- » Elevata affidabilità
- » Elevata resistenza ai carichi esterni grazie alla guida a T
- » Varianti disponibili: utilizzo in zone ATEX e alte temperature

CARATTERISTICHE GENERALI

Tipologia	Pinza parallela autocentrante con guida a T
Funzionamento	Semplice effetto (NO, NC), doppio effetto
Taglie	16, 20, 25, 32, 40, 50, 63, 80 mm
Trasmissione della forza	A leva
Attacchi aria	M3 (Ø16), M5 (Ø20, 25, 32), G1/8 (Ø40, 50, 63, 80)
Pressione di esercizio	2 ÷ 8 bar (doppio effetto), 4 ÷ 8 bar (semplice effetto)
Temperatura di lavoro	5°C ÷ 60°C (standard) - 5°C ÷ 130°C (versione alte temperature)
Temperatura di stoccaggio	-10°C ÷ 80°C
Frequenza max. di utilizzo	3 Hz (Ø 16, 20, 25, 32), 2 Hz (Ø 40, 50, 63, 80)
Ripetibilità	0.02 mm
Intercambiabilità	0.1 mm
Fluido	Aria filtrata in classe 7.4.4 secondo ISO 8573-1. Nel caso si utilizzasse aria lubrificata, si consiglia olio ISOVG32 e di non interrompere mai la lubrificazione.
Lubrificazione	Dopo 10 milioni di cicli ingrassare le zone di scorrimento utilizzando grasso Molykote DX.
Grado di protezione	IP 40
Compatibilità	Direttiva ROHS
Certificazioni	ATEX (II 2GD c IIC 120°C(T4)-20°C≤Ta≤80)
Materiali	Esenti da Rame, Silicone e PTFE

NB: pressurizzare gradualmente l'impianto pneumatico per evitare movimenti incontrollati.

ESEMPIO DI CODIFICA

CGPT	-	16	-	NC	-	W	EX
-------------	----------	-----------	----------	-----------	----------	----------	-----------

CGPT	SERIE	
16	TAGLIA: 16 20 25 32 40 50 63 80	
NC	FUNZIONAMENTO: = doppio effetto NO = semplice effetto normalmente aperta NC = semplice effetto normalmente chiusa	SIMBOLI PNEUMATICI PNZ1 PNZ3 PNZ2
W	VERSIONE: = standard W = alte temperature (130°C) - non magnetiche	
EX	Aggiungere EX per ordinare la versione certificata ATEX	

PINZE PARALLELE SERIE CGPT

SIMBOLI PNEUMATICI

I simboli pneumatici indicati nell'ESEMPIO DI CODIFICA sono riportati di seguito.

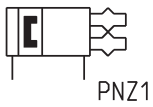

Pinza Serie CGPT - costruzione

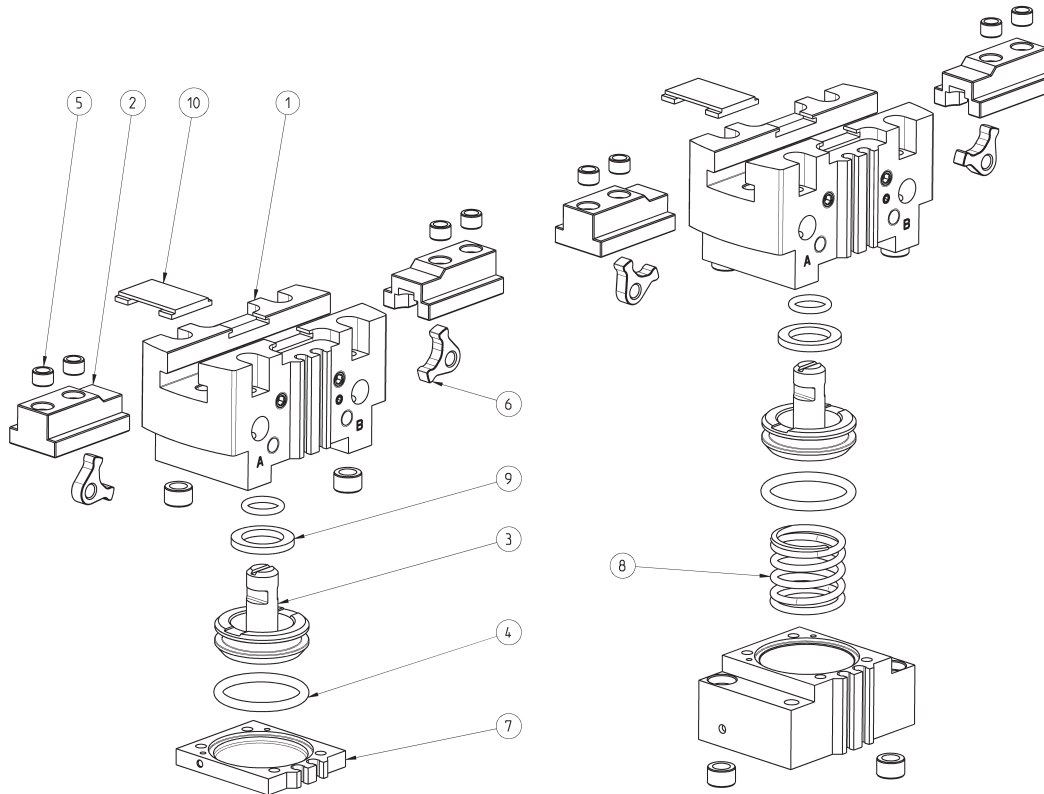

ELENCO COMPONENTI

PARTI	MATERIALI
1 - Corpo	Alluminio
2 - Griffa	Acciaio Inox
3 - Pistone	Acciaio Inox
4 - Guarnizioni	HNBR / FKM
5 - Boccole centraggio	Acciaio Inox
6 - Leve	Acciaio
7 - Fondello	Alluminio / Acciaio Inox
8 - Molla	Acciaio Inox
9 - Magnete	Neodimio
10 - Coperchio	Acciaio Inox

Dimensioni pinza CGPT - taglia 16 mm



LEGENDA DISEGNO:
A = Connessione aria apertura
B = Connessione aria chiusura
C = Pinza Chiusa
D = Pinza Aperta

PINZE PARALLELE SERIE CGPT

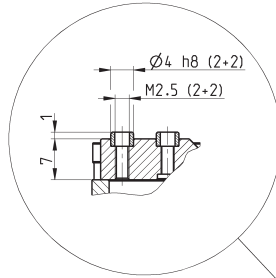
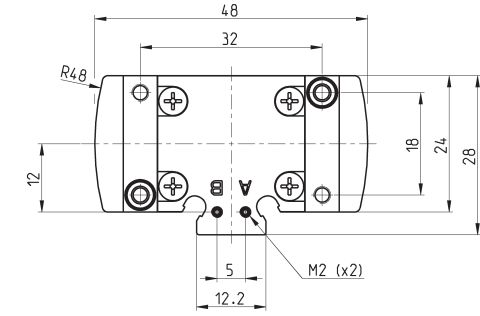

CGPT-16-NO
CGPT-16-NC

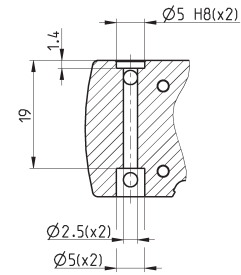
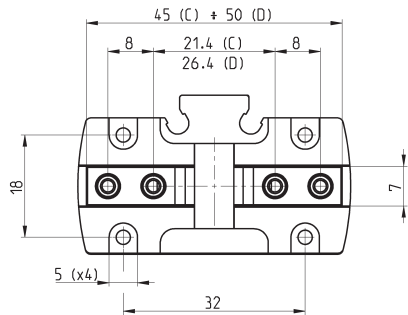
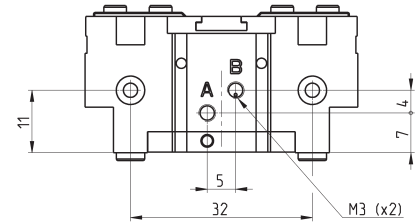
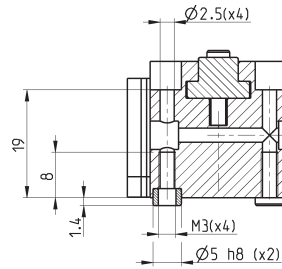
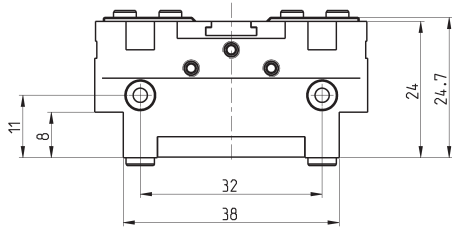
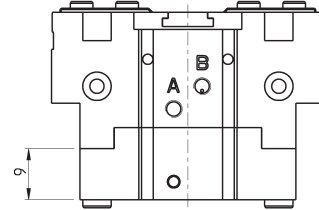

Mod.	Forza totale in chiusura a 6 bar (N)	Forza per griffa in chiusura a 6 bar (N)	Forza totale in apertura a 6 bar (N)	Forza per griffa in apertura a 6 bar (N)	Corsa per griffa (mm)	Pressione d'esercizio (bar)	Temperatura d'esercizio (°C)	Ripetibilità (mm)	Frequenza max funzionamento (Hz)	Peso (Kg)
CGPT-16	114	57	130	65	2.5	2 ÷ 8	5 ÷ 60	0.02	3	0.09
CGPT-16-NC	152	76	84	42	2.5	4 ÷ 8	5 ÷ 60	0.02	3	0.11
CGPT-16-NO	70	35	166	83	2.5	4 ÷ 8	5 ÷ 60	0.02	3	0.1

Dimensioni pinza CGPT - taglia 20 mm



LEGENDA DISEGNO:
 A = Connessione aria apertura
 B = Connessione aria chiusura
 C = Pinza Chiusa
 D = Pinza Aperta

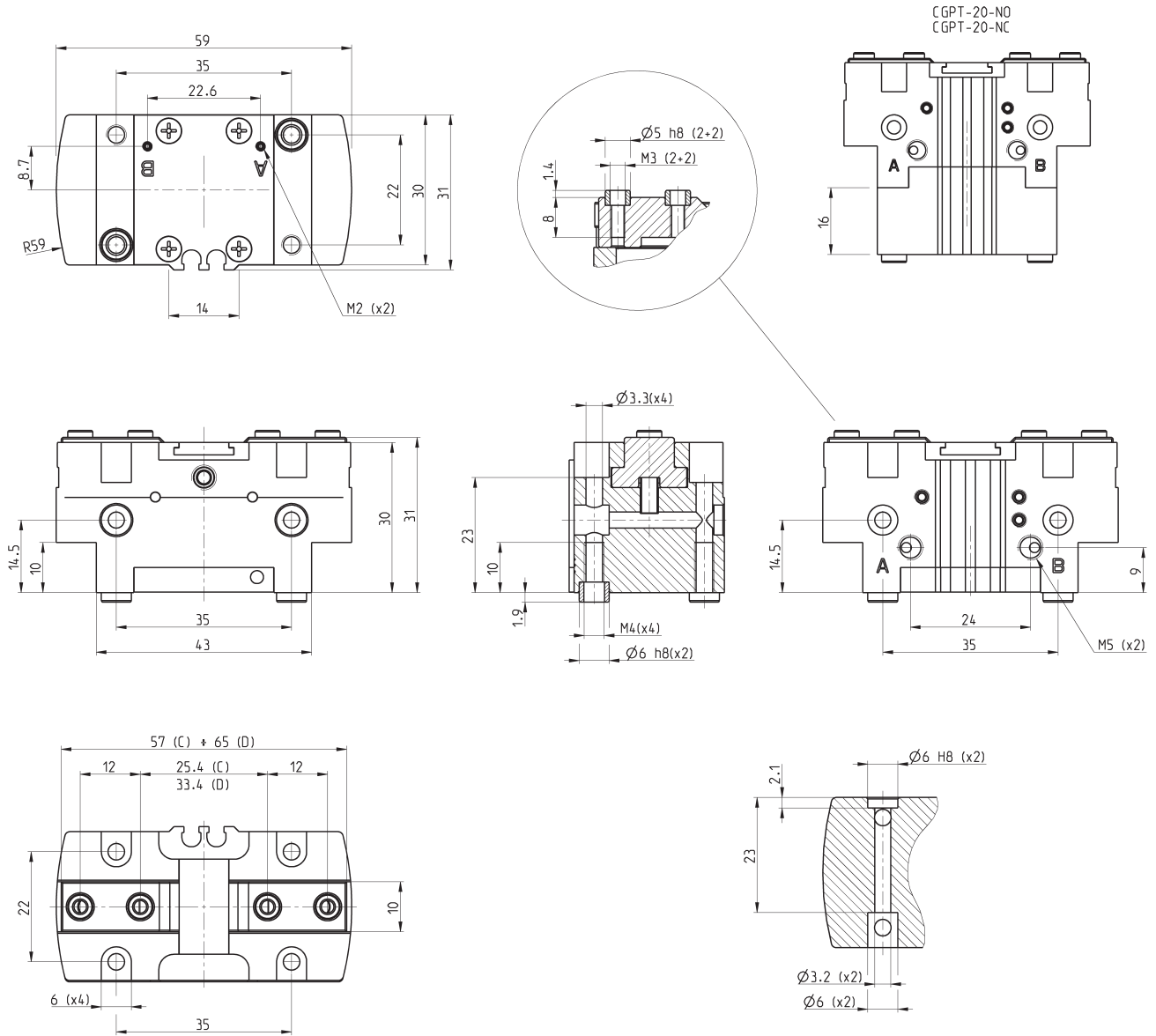

Mod.	Forza totale in chiusura a 6 bar (N)	Forza per griffa in chiusura a 6 bar (N)	Forza totale in apertura a 6 bar (N)	Forza per griffa in apertura a 6 bar (N)	Corsa per griffa (mm)	Pressione d'esercizio (bar)	Temperatura d'esercizio (°C)	Ripetibilità (mm)	Frequenza max funzionamento (Hz)	Peso (Kg)
CGPT-20	158	79	180	94	4	2 ÷ 8	5 ÷ 60	0.02	3	0.15
CGPT-20-NC	198	99	120	60	4	4 ÷ 8	5 ÷ 60	0.02	3	0.2
CGPT-20-NO	100	50	220	110	4	4 ÷ 8	5 ÷ 60	0.02	3	0.18

Dimensioni pinza CGPT - taglia 25 mm



PINZE PARALLELE SERIE CGPT

LEGENDA DISEGNO:
A = Connessione aria apertura
B = Connessione aria chiusura
C = Pinza Chiusa
D = Pinza Aperta

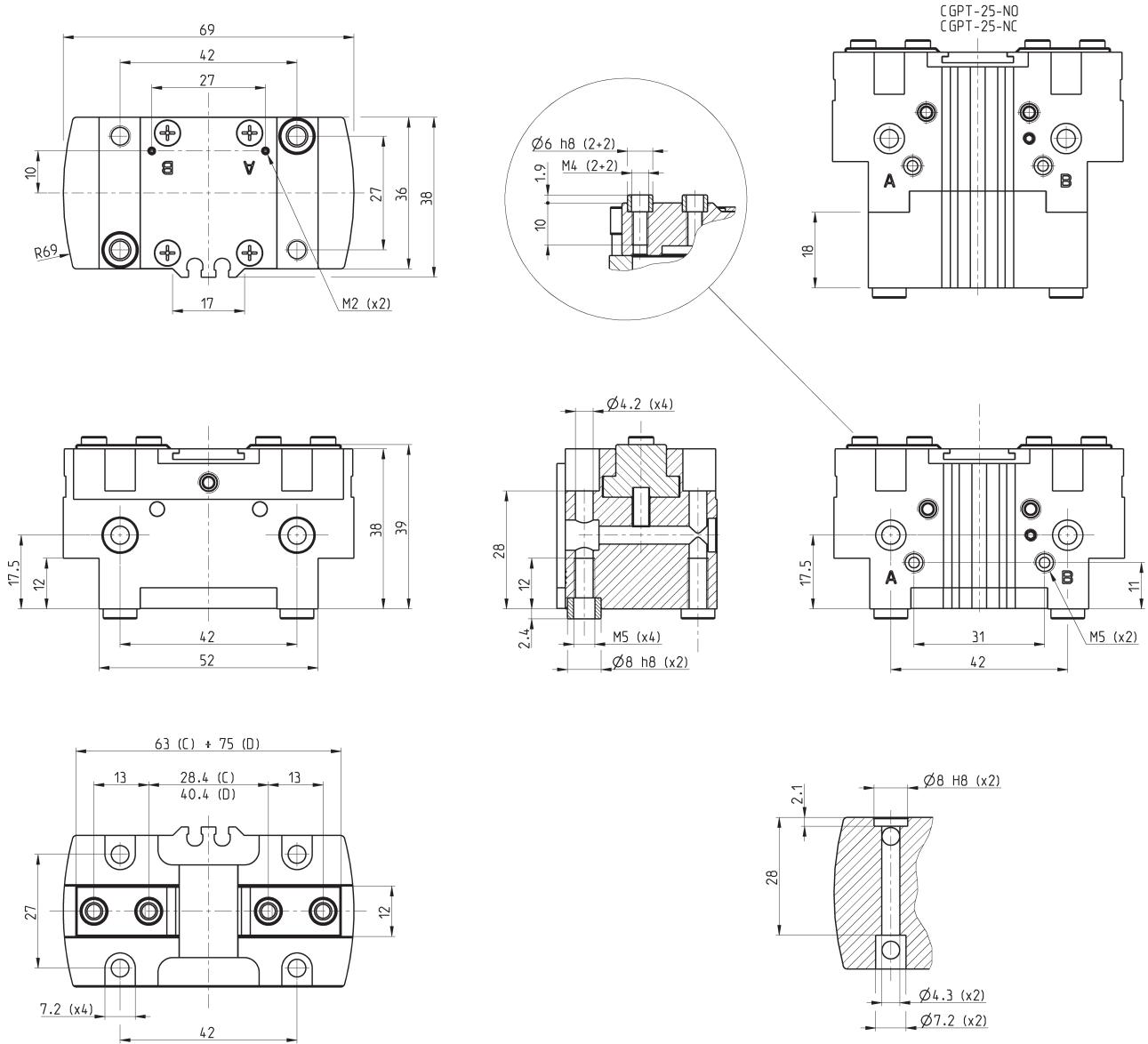

Mod.	Forza totale in chiusura a 6 bar (N)	Forza per griffa in chiusura a 6 bar (N)	Forza totale in apertura a 6 bar (N)	Forza per griffa in apertura a 6 bar (N)	Corsa per griffa (mm)	Pressione d'esercizio (bar)	Temperatura d'esercizio (°C)	Ripetibilità (mm)	Frequenza max funzionamento (Hz)	Peso (Kg)
CGPT-25	230	115	266	133	6	2 ÷ 8	5 ÷ 60	0.02	3	0.27
CGPT-25-NC	280	140	200	100	6	4 ÷ 8	5 ÷ 60	0.02	3	0.35
CGPT-25-NO	166	83	316	158	6	4 ÷ 8	5 ÷ 60	0.02	3	0.33

Dimensioni pinza CGPT - taglia 32 mm



LEGENDA DISEGNO:

- A = Connessione aria apertura
- B = Connessione aria chiusura
- C = Pinza Chiusa
- D = Pinza Aperta

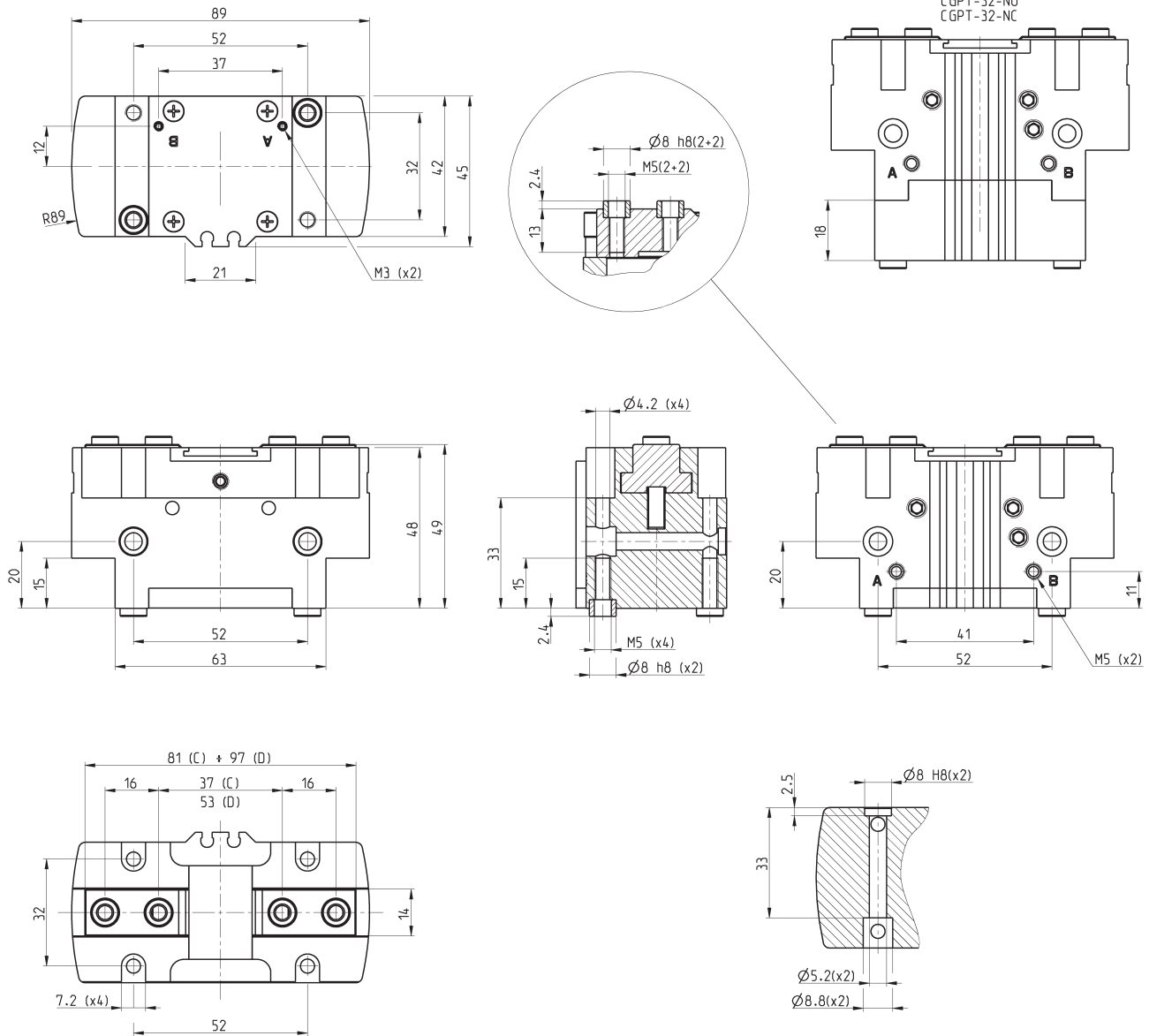

Mod.	Forza totale in chiusura a 6 bar (N)	Forza per griffa in chiusura a 6 bar (N)	Forza totale in apertura a 6 bar (N)	Forza per griffa in apertura a 6 bar (N)	Corsa per griffa (mm)	Pressione d'esercizio (bar)	Temperatura d'esercizio (°C)	Ripetibilità (mm)	Frequenza max funzionamento (Hz)	Peso (Kg)
CGPT-32	388	194	450	225	8	2 ÷ 8	5 ÷ 60	0.02	3	0.5
CGPT-32-NC	456	228	354	177	8	4 ÷ 8	5 ÷ 60	0.02	3	0.61
CGPT-32-NO	300	150	512	256	8	4 ÷ 8	5 ÷ 60	0.02	3	0.59

Dimensioni pinza CGPT - taglia 40 mm



LEGENDA DISEGNO:
A = Connessione aria apertura
B = Connessione aria chiusura
C = Pinza Chiusa
D = Pinza Aperta

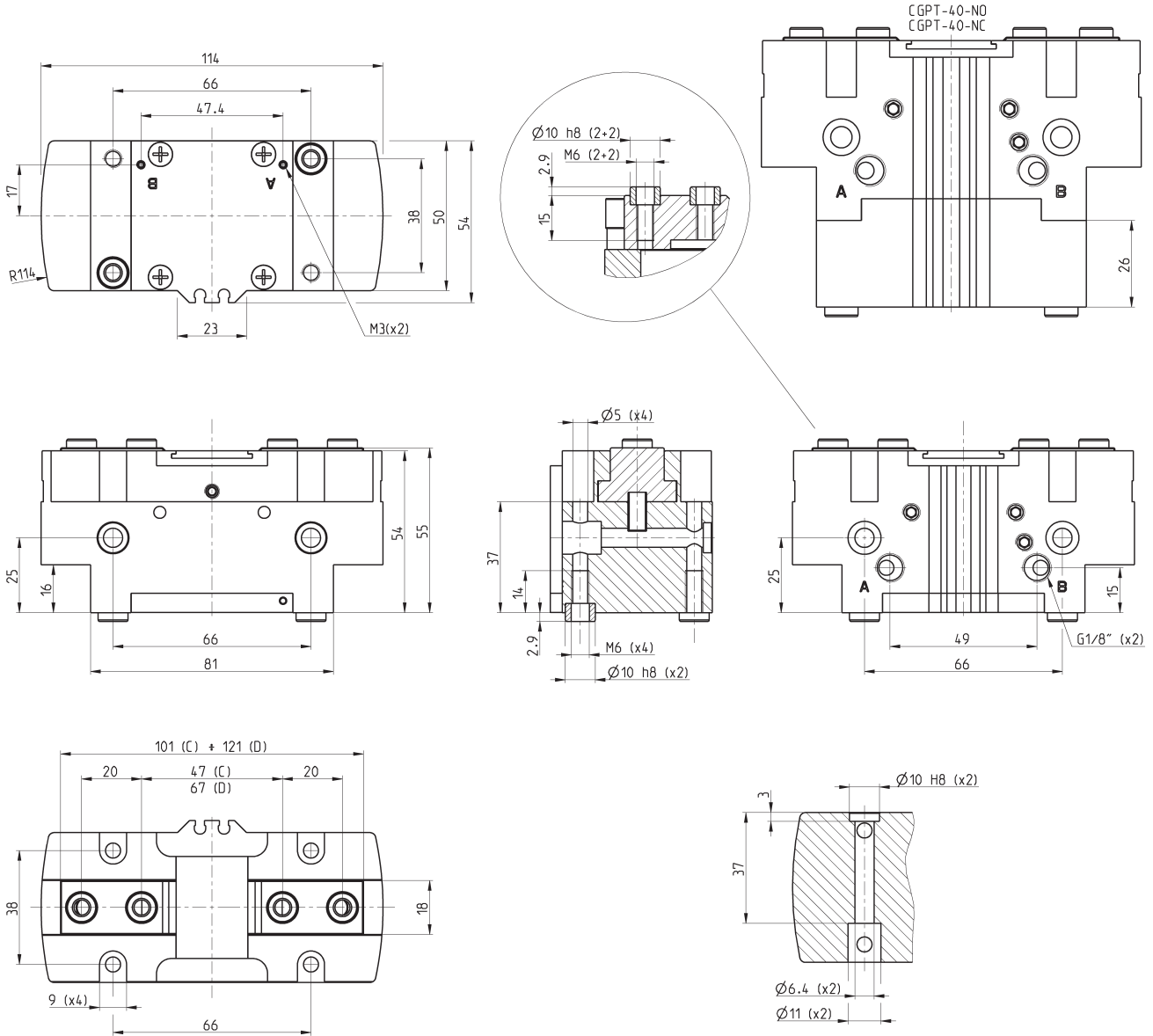

Mod.	Forza totale in chiusura a 6 bar (N)	Forza per griffa in chiusura a 6 bar (N)	Forza totale in apertura a 6 bar (N)	Forza per griffa in apertura a 6 bar (N)	Corsa per griffa (mm)	Pressione d'esercizio (bar)	Temperatura d'esercizio (°C)	Ripetibilità (mm)	Frequenza max funzionamento (Hz)	Peso (Kg)
CGPT-40	670	335	720	360	10	2 ÷ 8	5 ÷ 60	0.02	2	0.83
CGPT-40-NC	740	370	504	252	10	4 ÷ 8	5 ÷ 60	0.02	2	1.2
CGPT-40-NO	430	215	820	410	10	4 ÷ 8	5 ÷ 60	0.02	2	1.1

Dimensioni pinza CGPT - taglia 50 mm



LEGENDA DISEGNO:

- A = Connessione aria apertura
- B = Connessione aria chiusura
- C = Pinza Chiusa
- D = Pinza Aperta

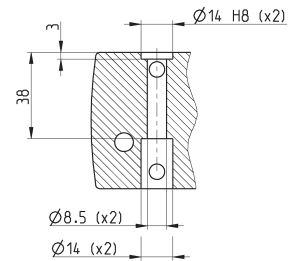
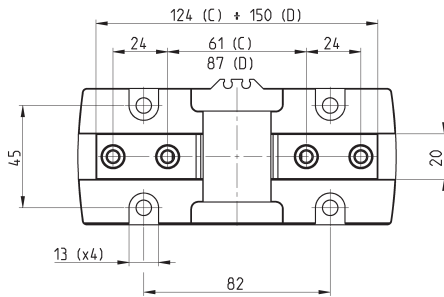
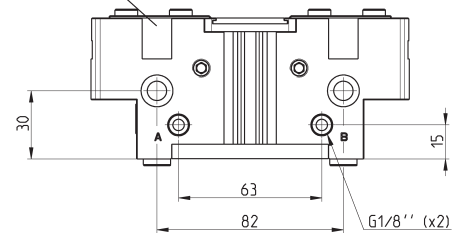
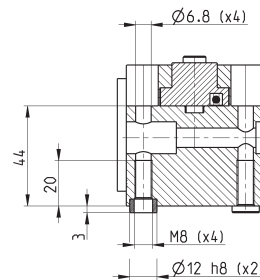
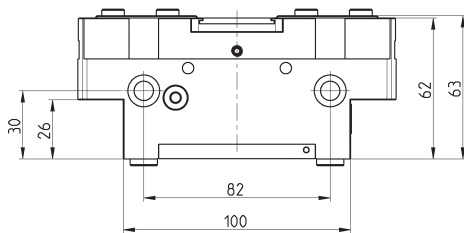
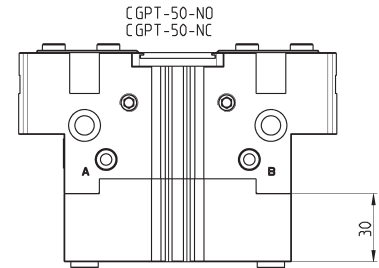
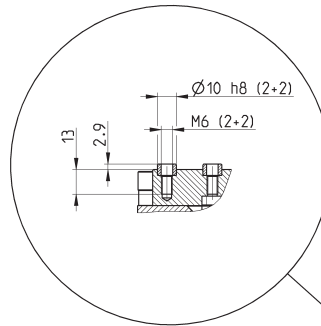
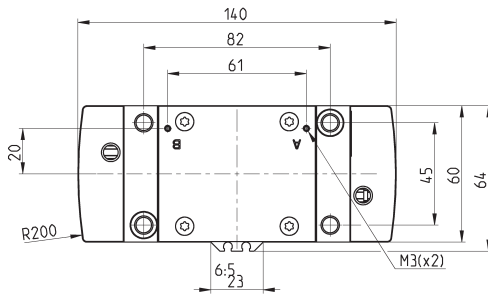

Mod.	Forza totale in chiusura a 6 bar (N)	Forza per griffa in chiusura a 6 bar (N)	Forza totale in apertura a 6 bar (N)	Forza per griffa in apertura a 6 bar (N)	Corsa per griffa (mm)	Pressione d'esercizio (bar)	Temperatura d'esercizio (°C)	Ripetibilità (mm)	Frequenza max funzionamento (Hz)	Peso (Kg)
CGPT-50	1044	522	1208	604	13	2 ÷ 8	5 ÷ 60	0,02	1	1,45
CGPT-50-NC	1380	690	778	389	13	4 ÷ 8	5 ÷ 60	0,02	1	1,72
CGPT-50-NO	642	321	1524	762	13	4 ÷ 8	5 ÷ 60	0,02	1	1,89

Dimensioni pinza CGPT - taglia 63 mm



LEGENDA DISEGNO:
 A = Connessione aria apertura
 B = Connessione aria chiusura
 C = Pinza Chiusa
 D = Pinza Aperta

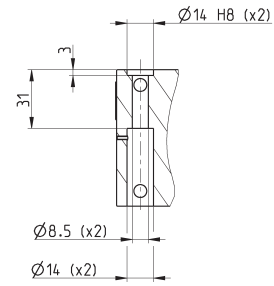
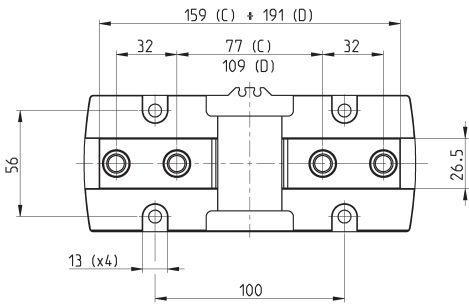
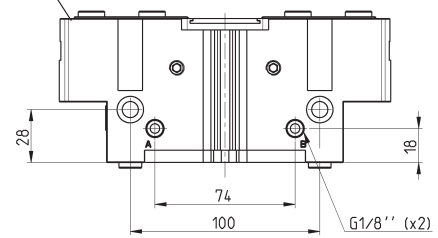
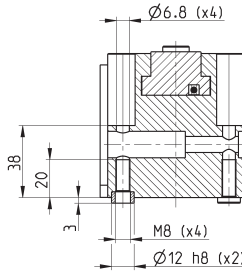
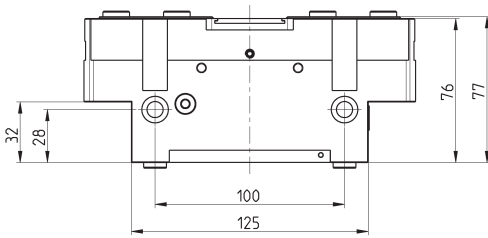
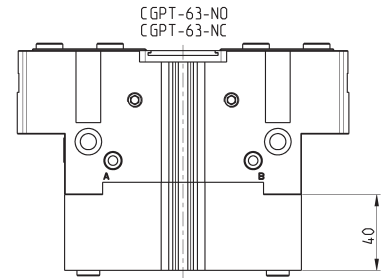
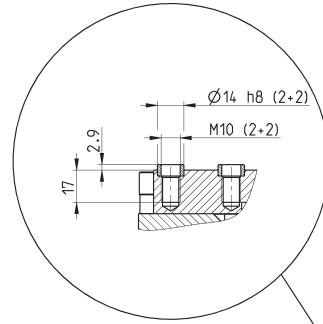
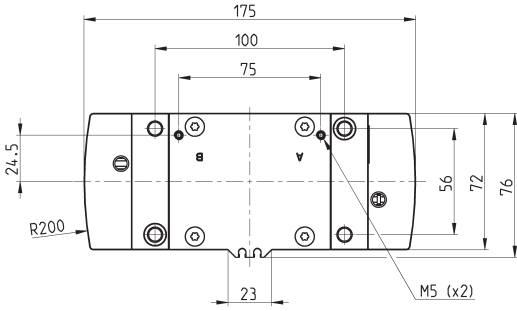

Mod.	Forza totale in chiusura a 6 bar (N)	Forza per griffa in chiusura a 6 bar (N)	Forza totale in apertura a 6 bar (N)	Forza per griffa in apertura a 6 bar (N)	Corsa per griffa (mm)	Pressione d'esercizio (bar)	Temperatura d'esercizio (°C)	Ripetibilità (mm)	Frequenza max funzionamento (Hz)	Peso (Kg)
CGPT-63	1486	743	1722	861	16	2 ÷ 8	5 ÷ 60	0.02	3	2,69
CGPT-63-NC	1910	955	1144	572	16	4 ÷ 8	5 ÷ 60	0.02	2	3,32
CGPT-63-NO	946	473	2108	1054	16	4 ÷ 8	5 ÷ 60	0.02	2	3,28

Dimensioni pinza CGPT - taglia 80 mm



LEGENDA DISEGNO:

- A = Connessione aria apertura
- B = Connessione aria chiusura
- C = Pinza Chiusa
- D = Pinza Aperta

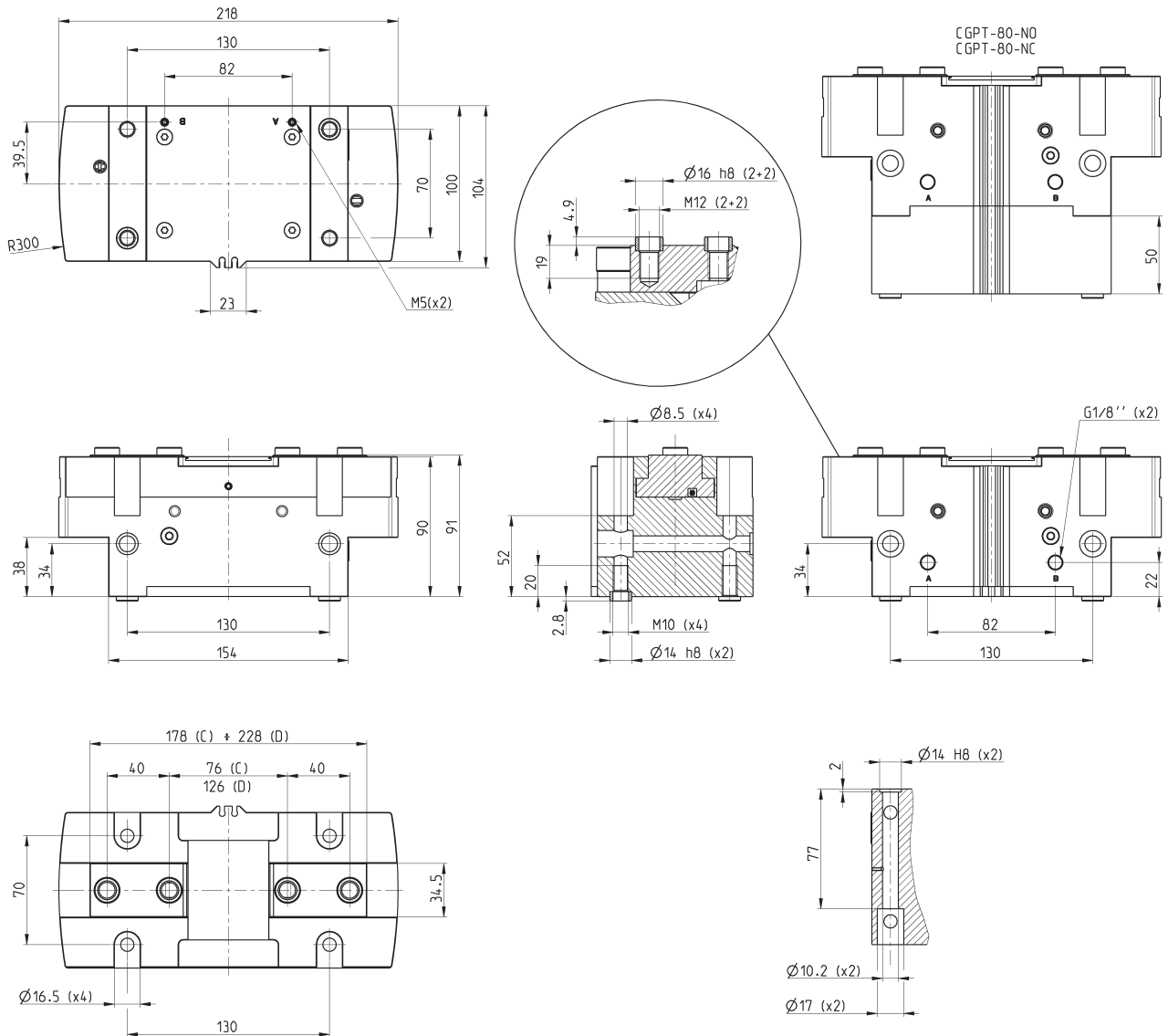

Mod.	Forza totale in chiusura a 6 bar (N)	Forza per griffa in chiusura a 6 bar (N)	Forza totale in apertura a 6 bar (N)	Forza per griffa in apertura a 6 bar (N)	Corsa per griffa (mm)	Pressione d'esercizio (bar)	Temperatura d'esercizio (°C)	Ripetibilità (mm)	Frequenza max funzionamento (Hz)	Peso (Kg)
CGPT-80	2818	1409	3168	1584	25	2 ÷ 8	5 ÷ 60	0,02	1	5,16
CGPT-80-NC	3698	1849	2052	1026	25	4 ÷ 8	5 ÷ 60	0,02	1	6,89
CGPT-80-NO	1756	878	4006	2003	25	4 ÷ 8	5 ÷ 60	0,02	1	6,66

FORZA DI SERRAGGIO (F) PER SINGOLA GRIFFA

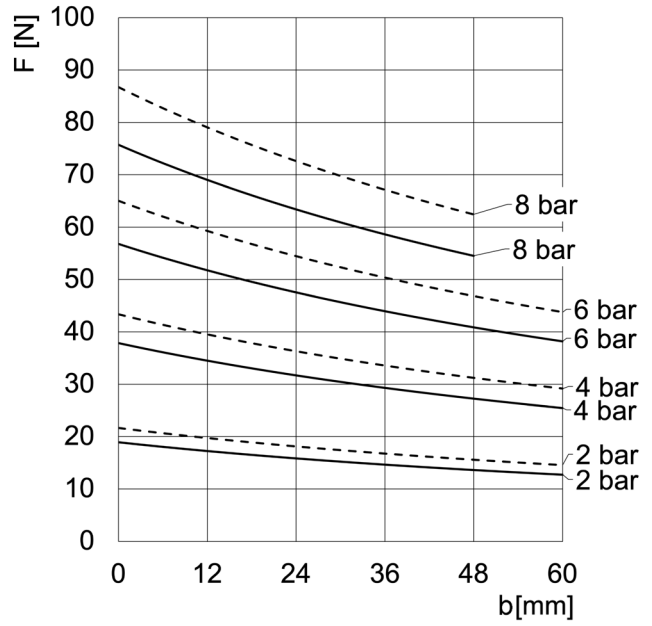
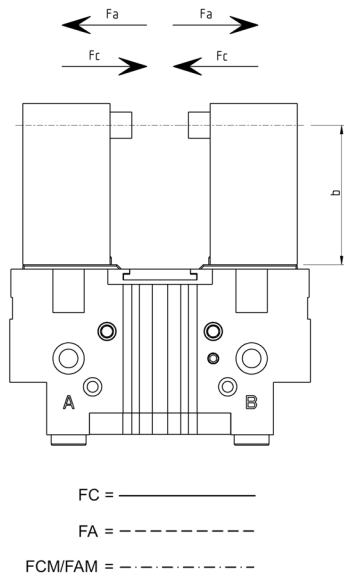

CGPT-16

b = distanza del punto di presa
 F_a = forza apertura
 F_c = forza chiusura
 FAM = forza apertura molla
 FCM = forza chiusura molla

La forza di serraggio totale è da calcolare nel seguente modo: $F_{totale} = F \times 2$

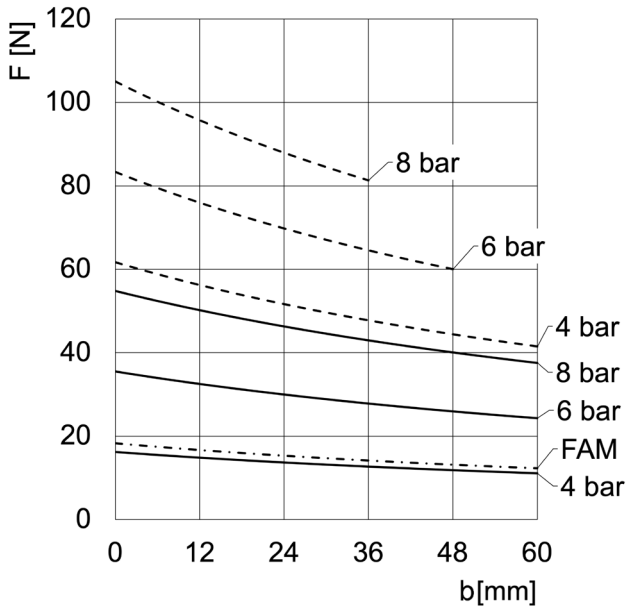

CGPT-16-NO

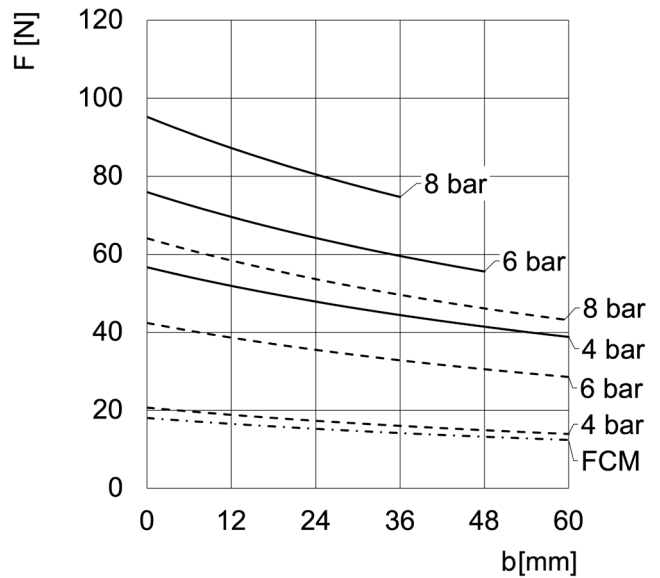

CGPT-16-NC

FORZA DI SERRAGGIO (F) PER SINGOLA GRIFFA

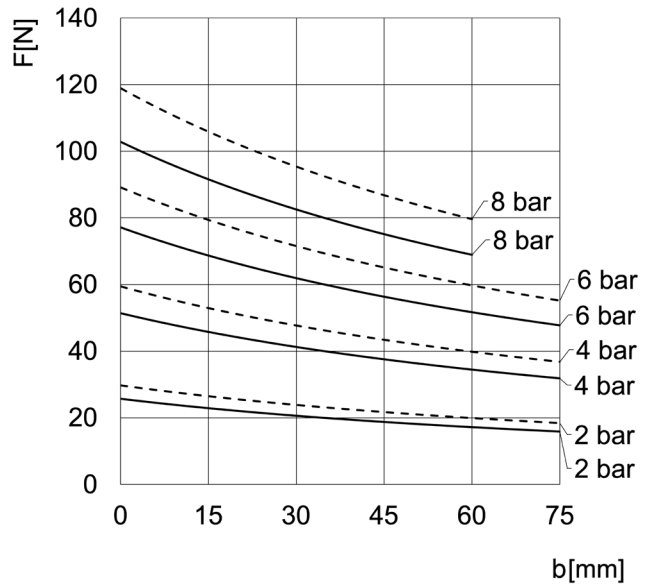
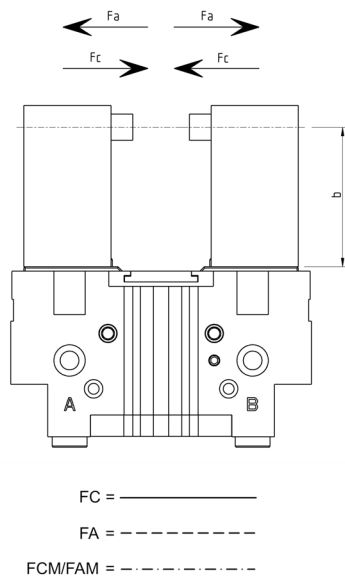

CGPT-20

b = distanza del punto di presa
 FA = forza apertura
 FC = forza chiusura
 FAM = forza apertura molla
 FCM = forza chiusura molla

La forza di serraggio totale è da calcolare nel seguente modo: F totale = F x 2

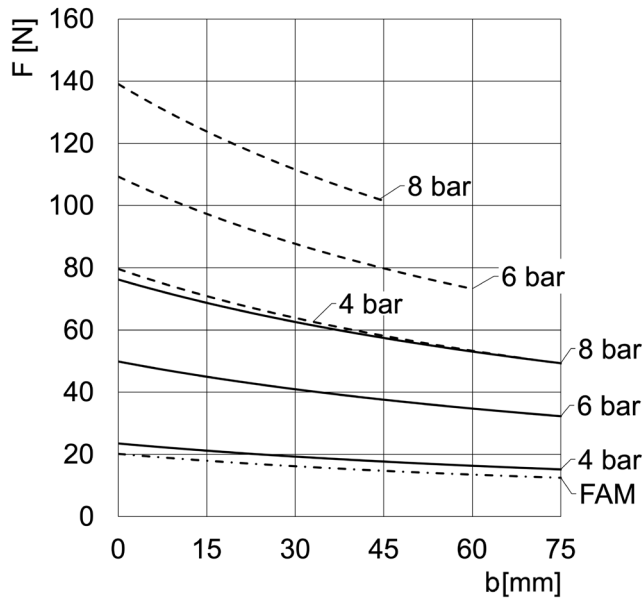

CGPT-20-NO

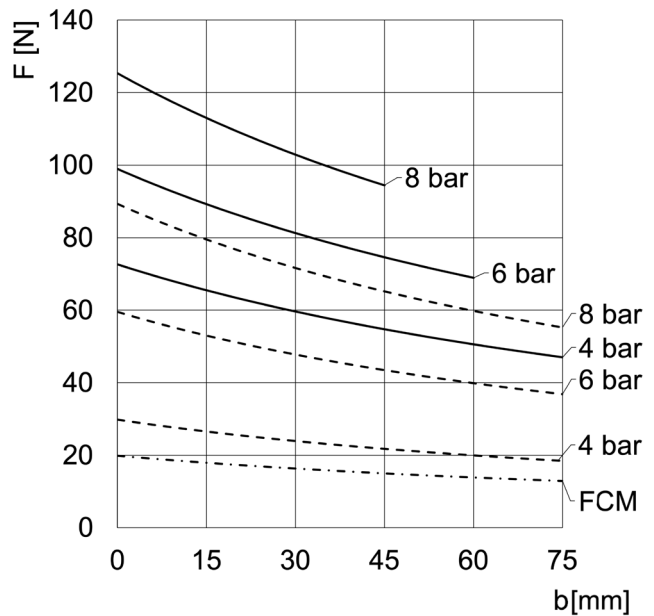

CGPT-20-NC

FORZA DI SERRAGGIO (F) PER SINGOLA GRIFFA

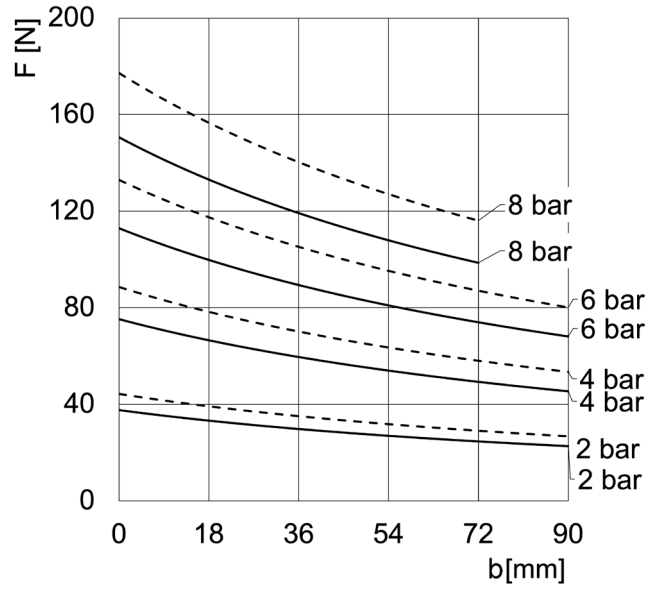
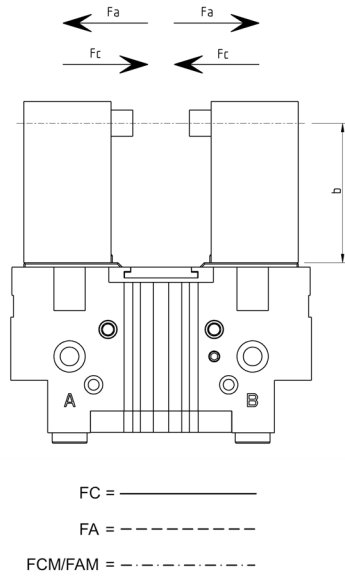

CGPT-25

b = distanza del punto di presa
 F_a = forza apertura
 F_c = forza chiusura
 F_{AM} = forza apertura molla
 F_{CM} = forza chiusura molla

La forza di serraggio totale è da calcolare nel seguente modo: $F_{totale} = F \times 2$

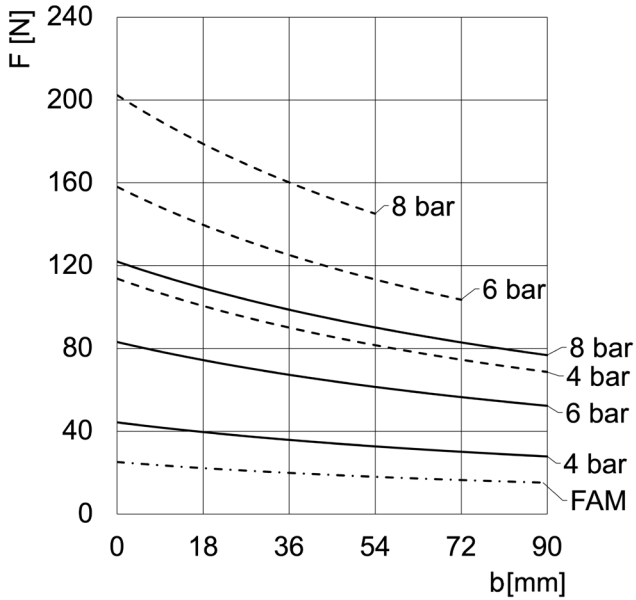

CGPT-25-NO

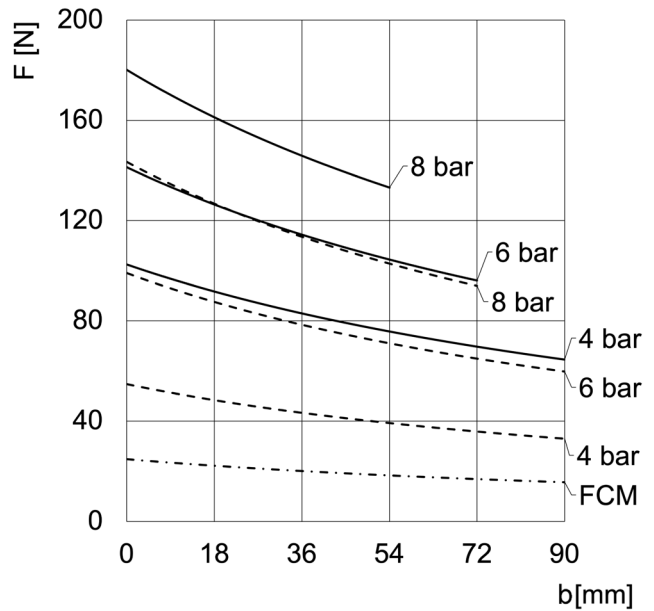

CGPT-25-NC

FORZA DI SERRAGGIO (F) PER SINGOLA GRIFFA

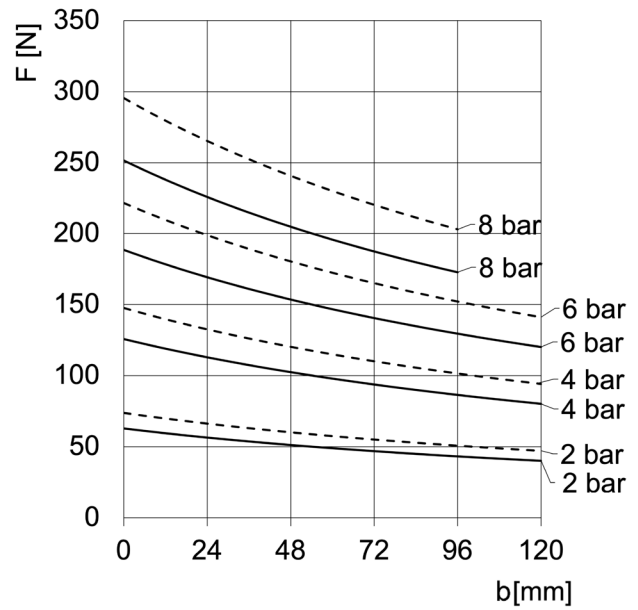
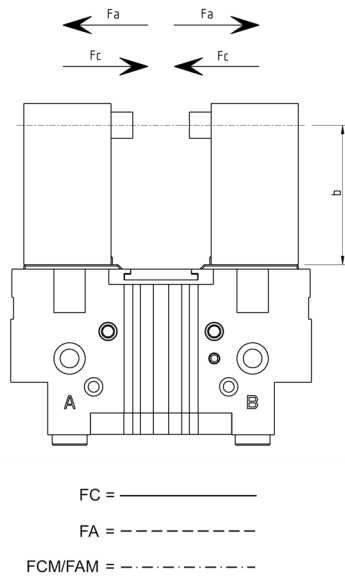

CGPT-32

b = distanza del punto di presa
FA = forza apertura
FC = forza chiusura
FAM = forza apertura molla
FCM = forza chiusura molla

La forza di serraggio totale è da calcolare nel seguente modo: $F_{totale} = F \times 2$

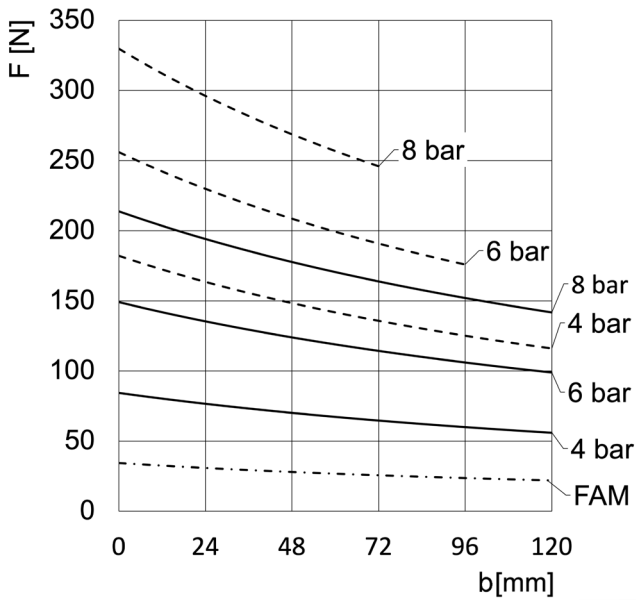

CGPT-32-NO

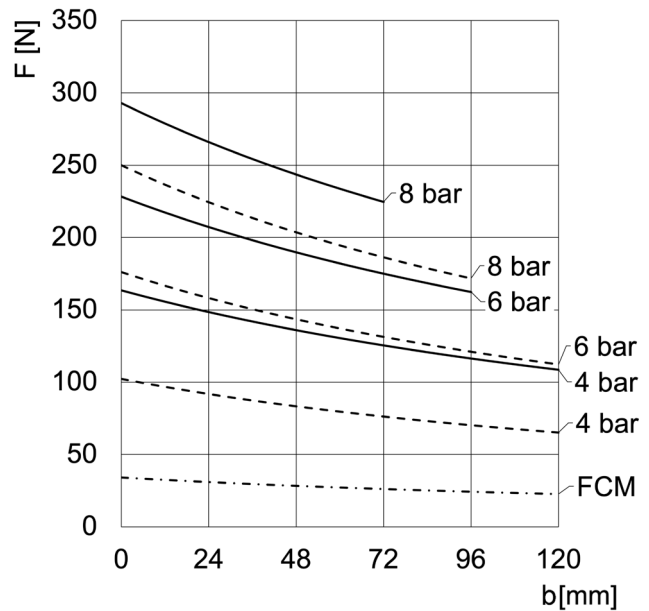

CGPT-32-NC

FORZA DI SERRAGGIO (F) PER SINGOLA GRIFFA

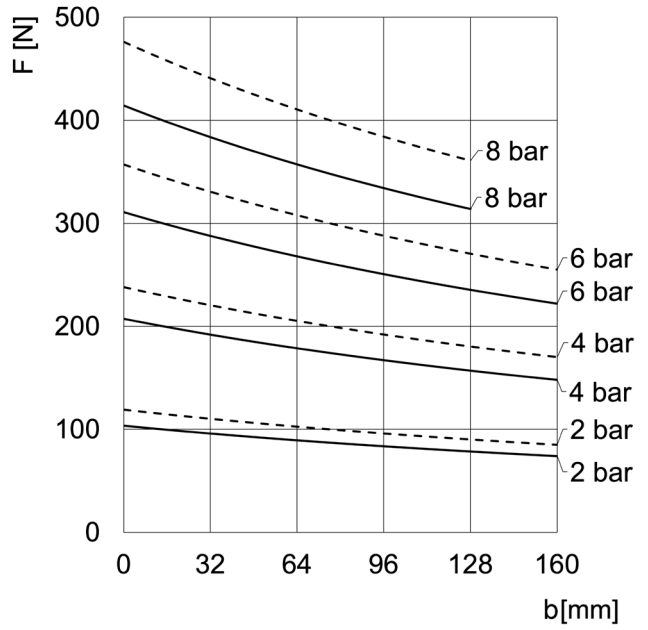
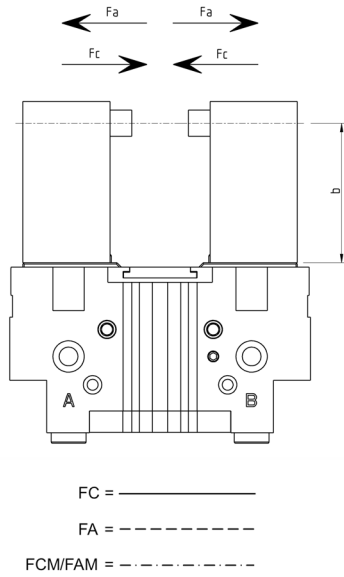

CGPT-40

b = distanza del punto di presa
FA = forza apertura
FC = forza chiusura
FAM = forza apertura molla
FCM = forza chiusura molla

La forza di serraggio totale è da calcolare nel seguente modo: $F_{totale} = F \times 2$

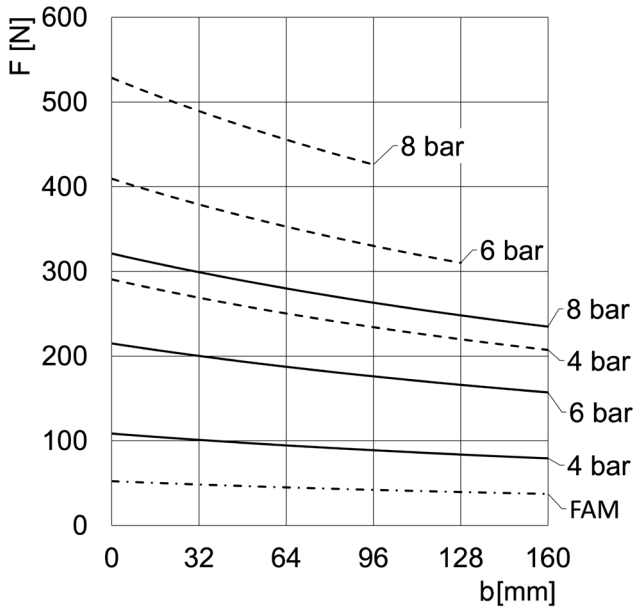

CGPT-40-NO

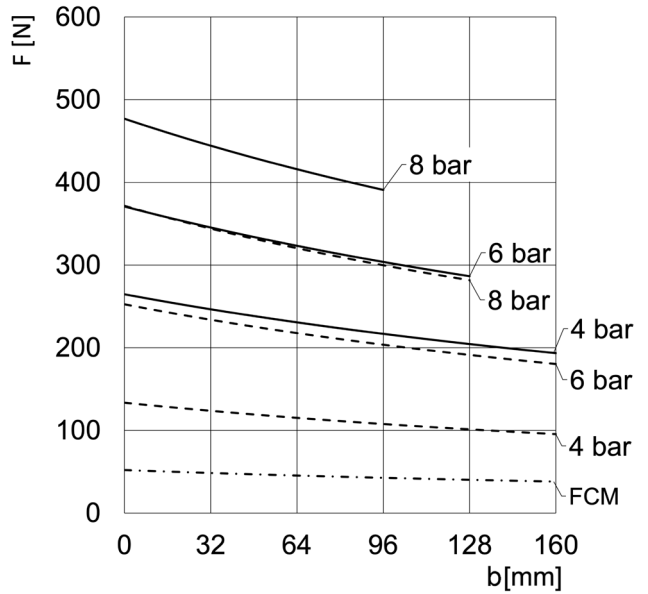

CGPT-40-NC

FORZA DI SERRAGGIO (F) PER SINGOLA GRIFFA

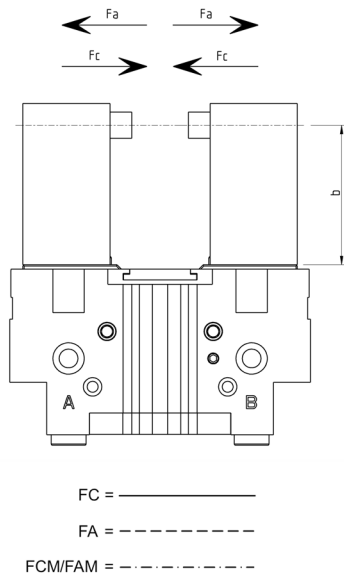

b = distanza del punto di presa
 Fa = forza apertura
 Fc = forza chiusura
 FAM = forza apertura molla
 FCM = forza chiusura molla

La forza di serraggio totale è da calcolare nel seguente modo: F totale = F x 2

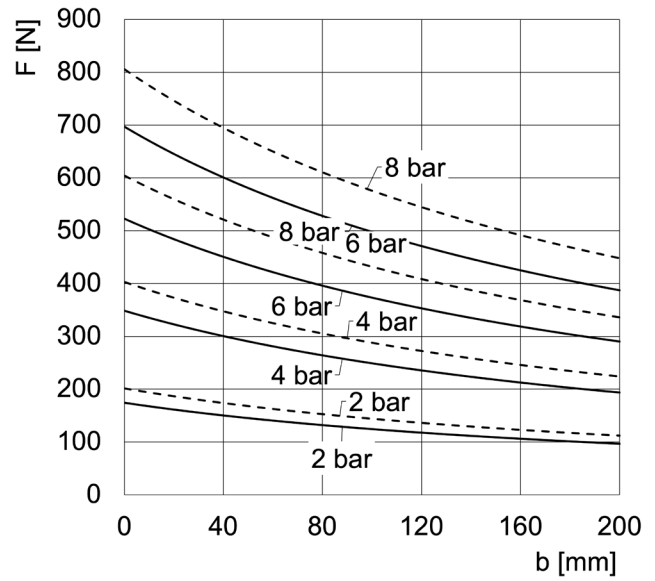

CGPT-50

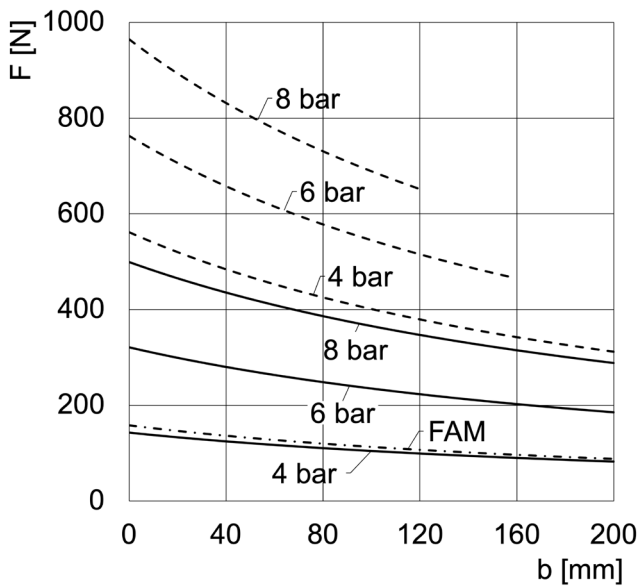

CGPT-50-NO

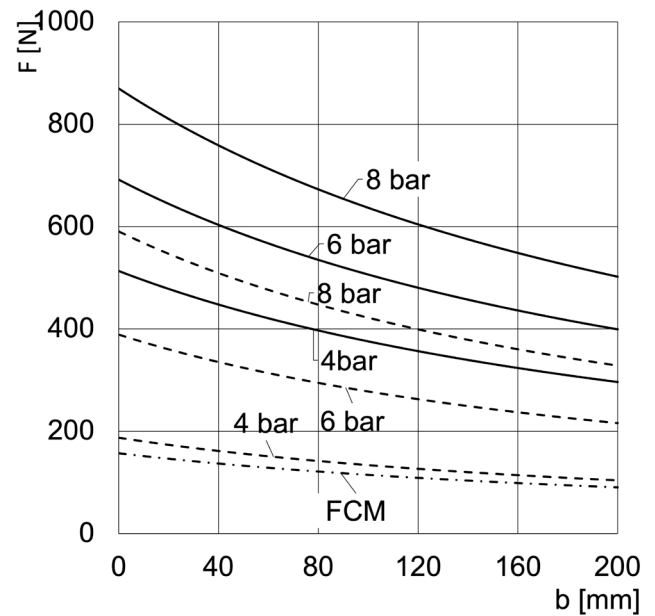

CGPT-50-NC

FORZA DI SERRAGGIO (F) PER SINGOLA GRIFFA

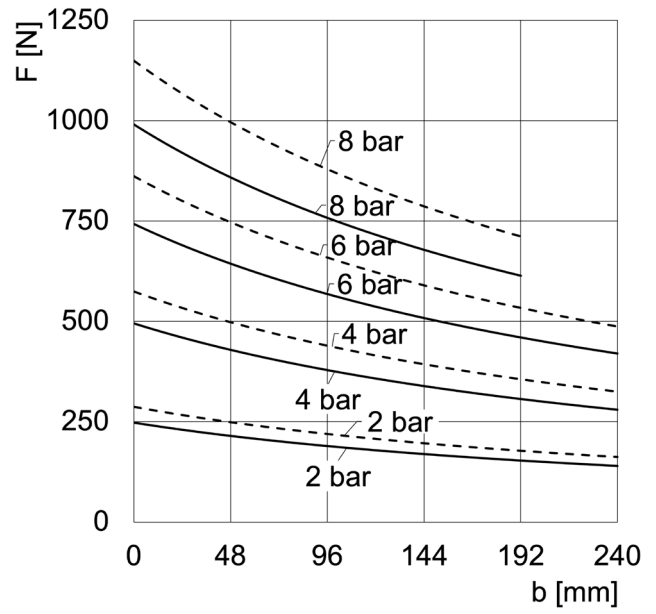
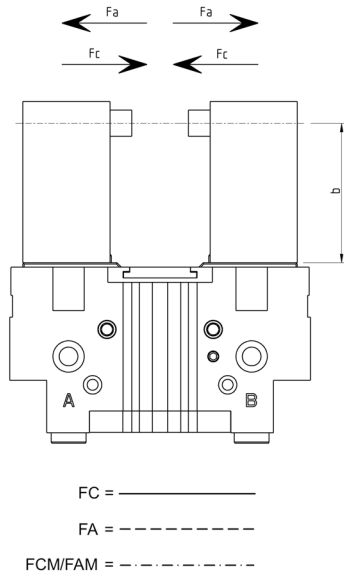

CGPT-63

b = distanza del punto di presa
FA = forza apertura
FC = forza chiusura
FAM = forza apertura molla
FCM = forza chiusura molla

La forza di serraggio totale è da calcolare nel seguente modo: $F_{totale} = F \times 2$

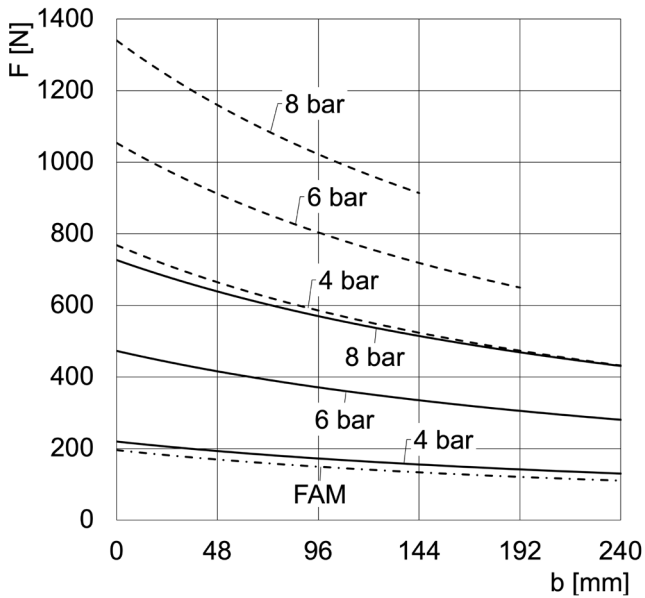

CGPT-63-NO

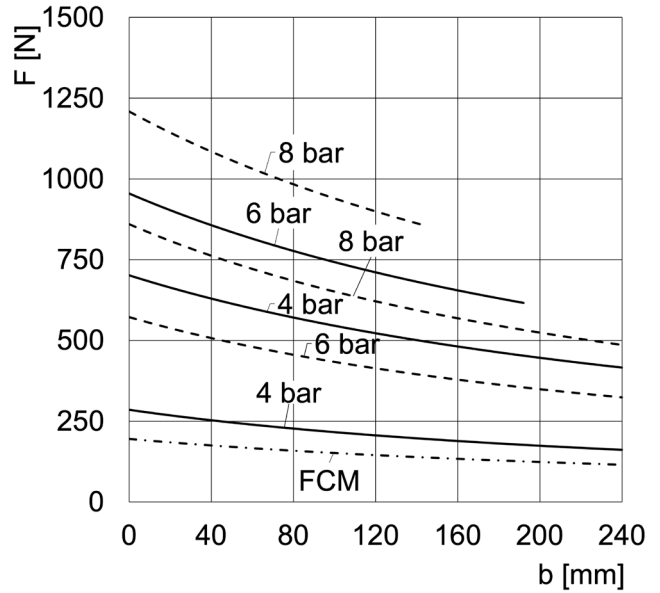

CGPT-63-NC

FORZA DI SERRAGGIO (F) PER SINGOLA GRIFFA

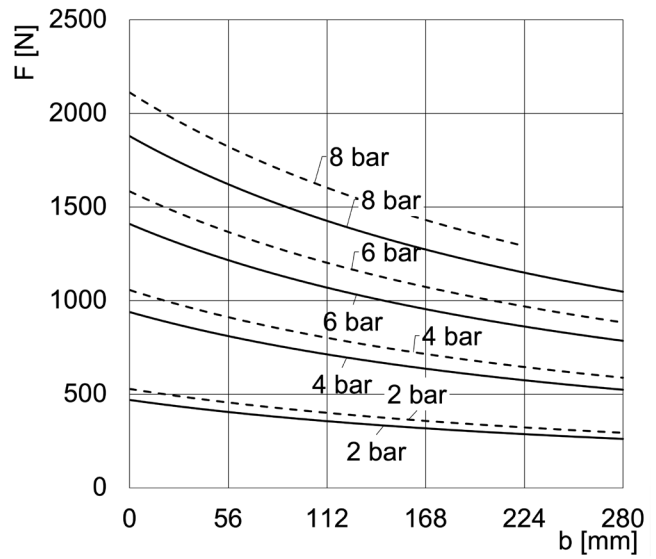
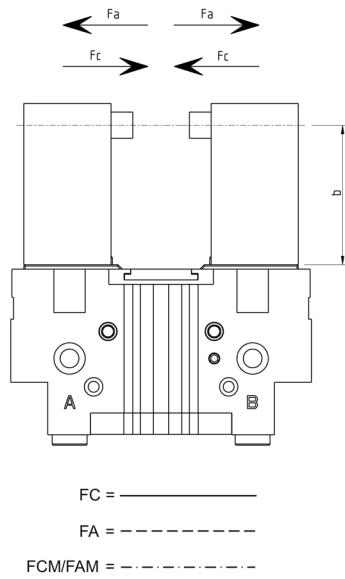

CGPT-80

b = distanza del punto di presa
 FA = forza apertura
 FC = forza chiusura
 FAM = forza apertura molla
 FCM = forza chiusura molla

La forza di serraggio totale è da calcolare nel seguente modo: F totale = F x 2

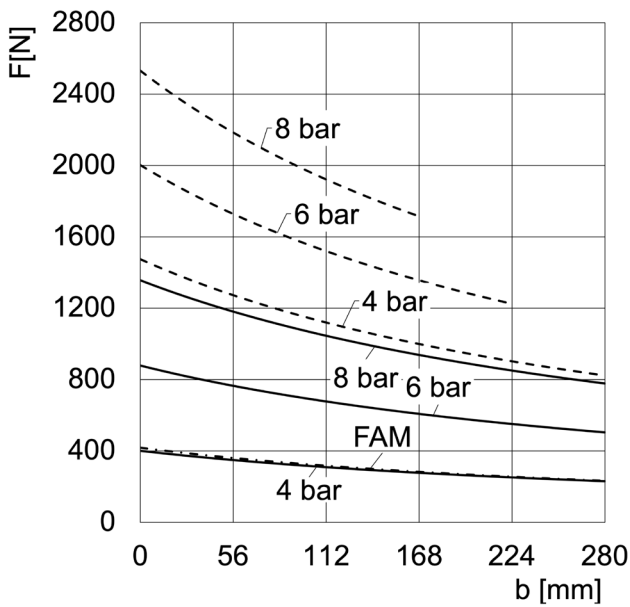

CGPT-80-NO

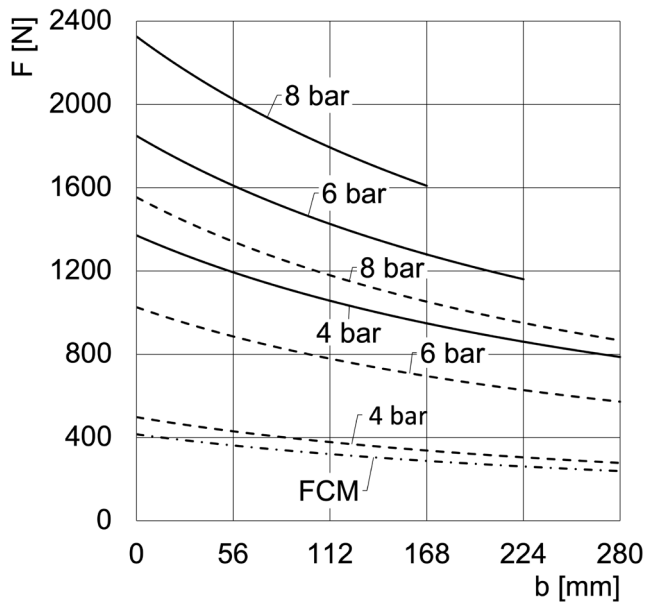

CGPT-80-NC

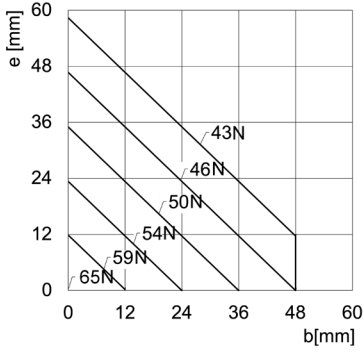

CGPT-16 apertura

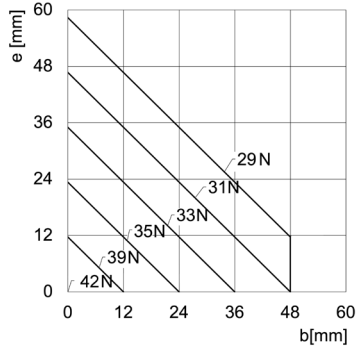

CGPT-16-NC apertura

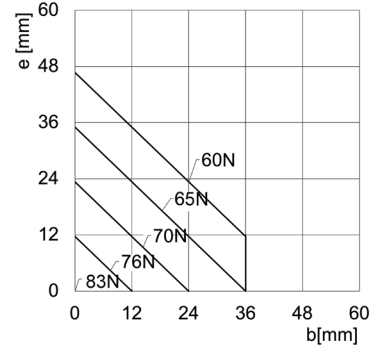

CGPT-16-NO apertura

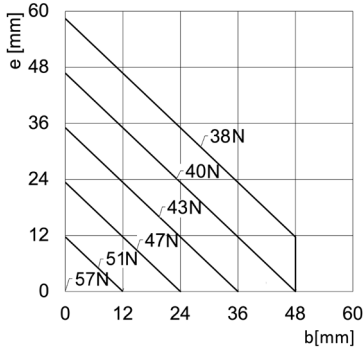

CGPT-16 chiusura

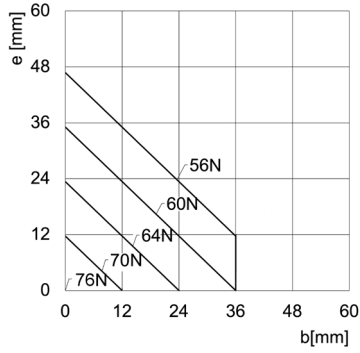

CGPT-16-NC chiusura

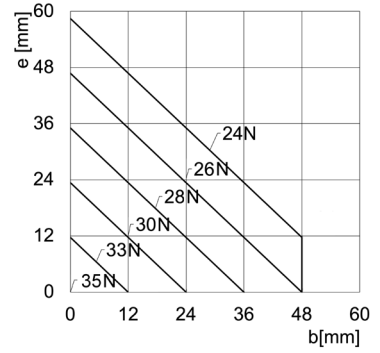

CGPT-16-NO chiusura

Lunghezza vs eccentricità CGPT-20

La forza di serraggio totale è da calcolare nel seguente modo: $F_{\text{totale}} = F \times 2$.
 Campo di utilizzo della pinza in funzione del punto di presa (b) e del braccio (e).

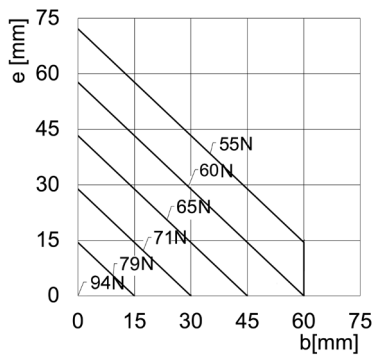
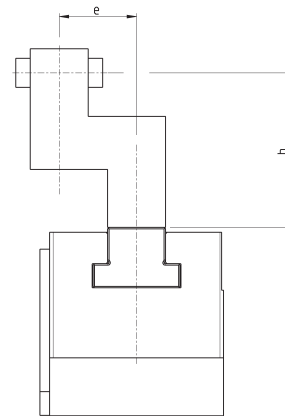

CGPT-20 apertura

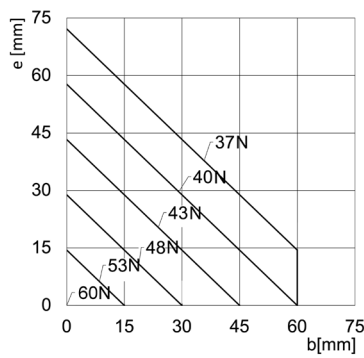

CGPT-20-NC apertura

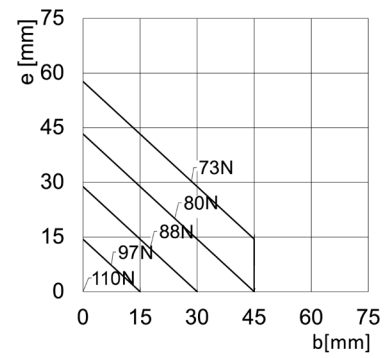

CGPT-20-NO apertura

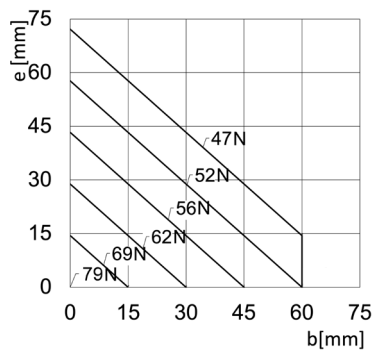

CGPT-20 chiusura

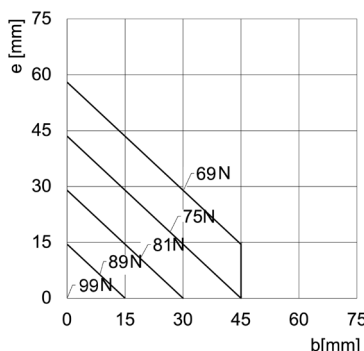

CGPT-20-NC chiusura

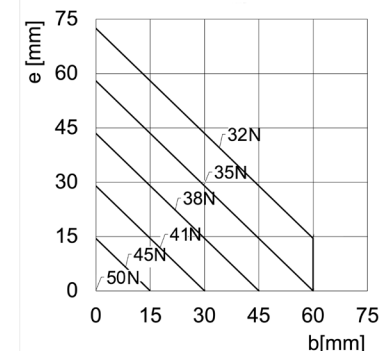

CGPT-20-NO chiusura

Lunghezza vs eccentricità CGPT-25

La forza di serraggio totale è da calcolare nel seguente modo: $F_{\text{totale}} = F \times 2$.
 Campo di utilizzo della pinza in funzione del punto di presa (b) e del braccio (e).

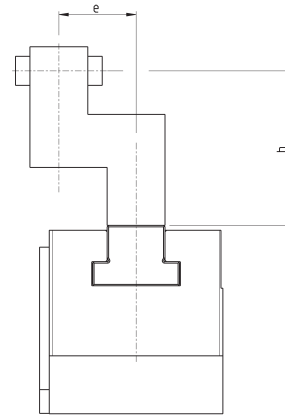

PINZE PARALLELE SERIE CGPT

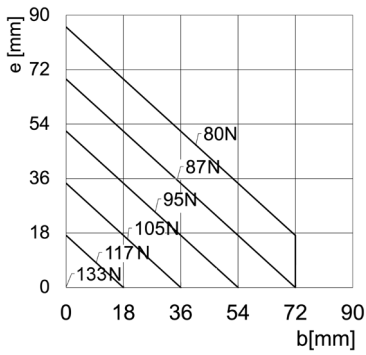

CGPT-25 apertura

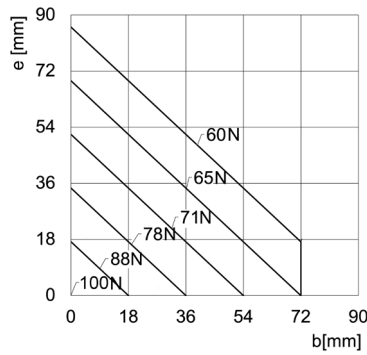

CGPT-25-NC apertura

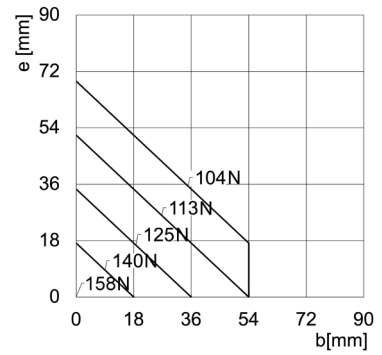

CGPT-25-NO apertura

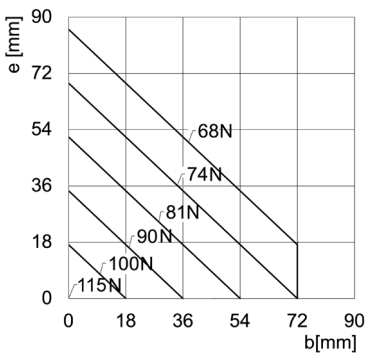

CGPT-25 chiusura

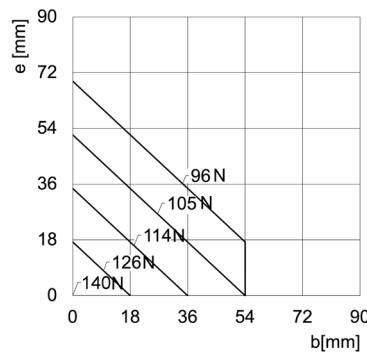

CGPT-25-NC chiusura

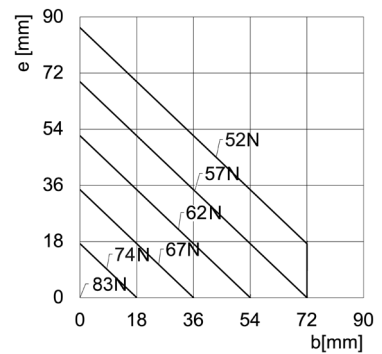

CGPT-25-NO chiusura

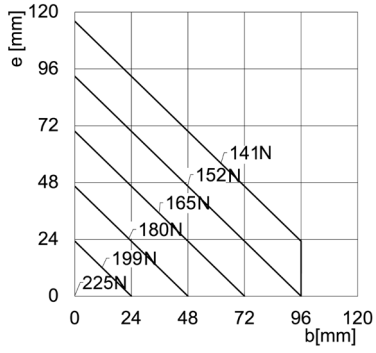

CGPT-32 apertura

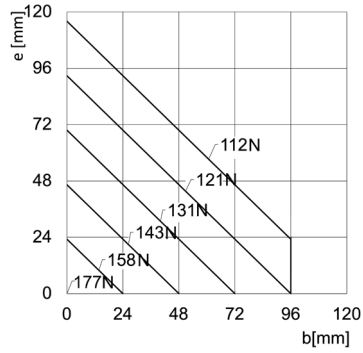

CGPT-32-NC apertura

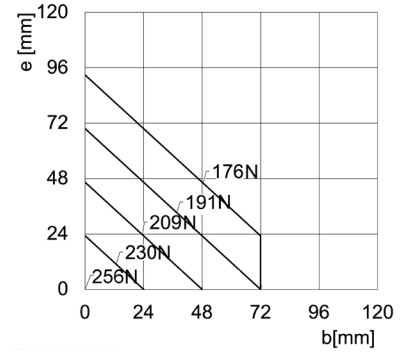

CGPT-32-NO apertura

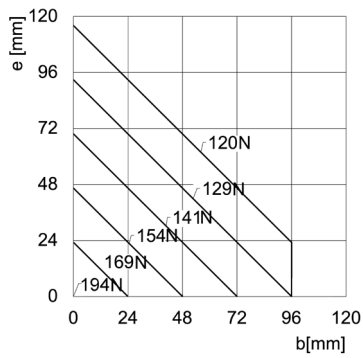

CGPT-32 chiusura

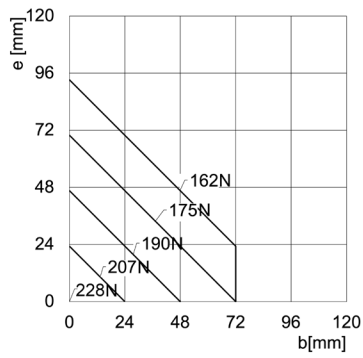

CGPT-32-NC chiusura

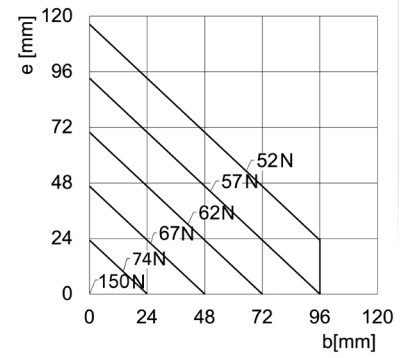

CGPT-32-NO chiusura

Lunghezza vs eccentricità CGPT-40

La forza di serraggio totale è da calcolare nel seguente modo: $F_{\text{totale}} = F \times 2$.
 Campo di utilizzo della pinza in funzione del punto di presa (b) e del braccio (e).

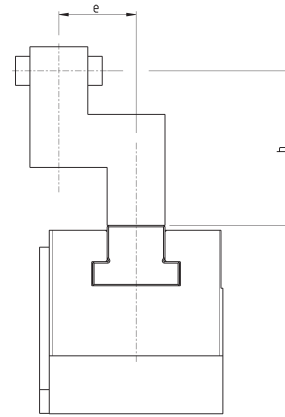

PINZE PARALLELE SERIE CGPT

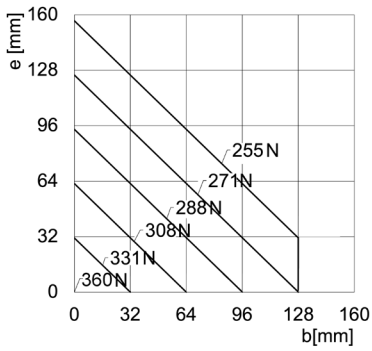

CGPT-40 apertura

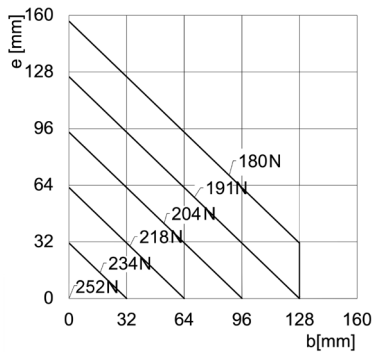

CGPT-40-NC apertura

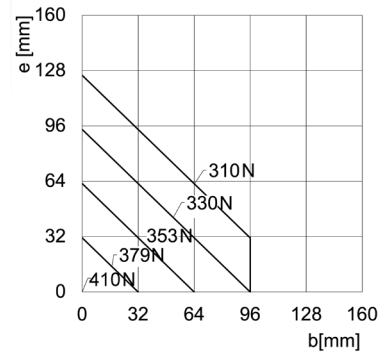

CGPT-40-NO apertura

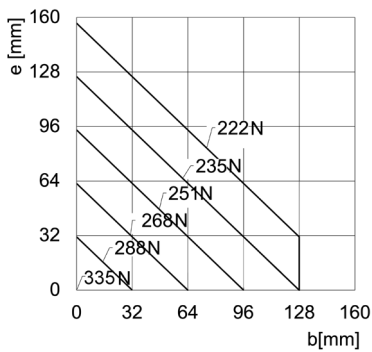

CGPT-40 chiusura

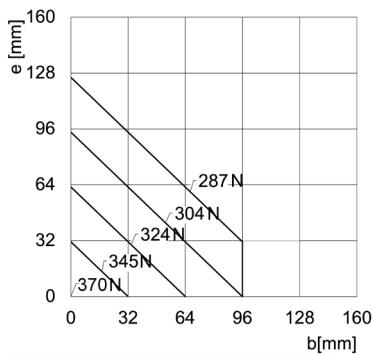

CGPT-40-NC chiusura

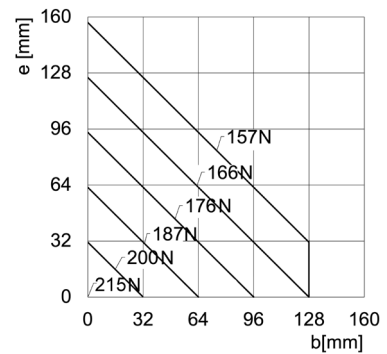

CGPT-40-NO chiusura

Lunghezza vs eccentricità CGPT-50

La forza di serraggio totale è da calcolare nel seguente modo: $F_{totale} = F \times 2$.
 Campo di utilizzo della pinza in funzione del punto di presa (b) e del braccio (e).

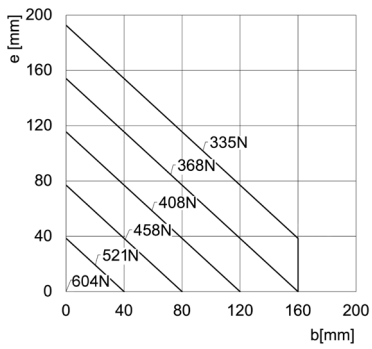
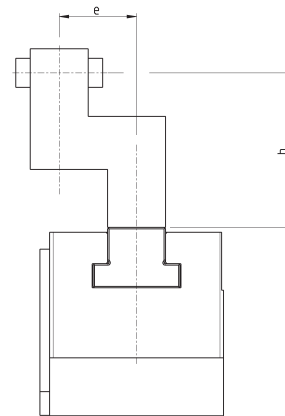

CGPT-50 apertura

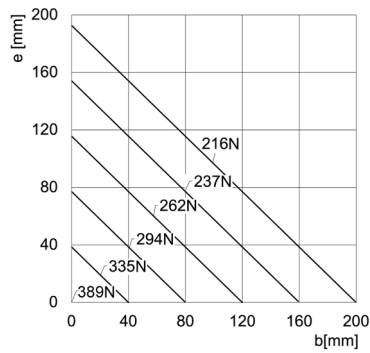

CGPT-50-NC apertura

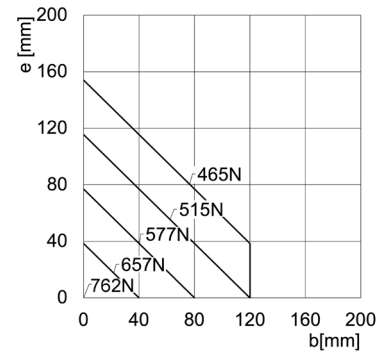

CGPT-50-NO apertura

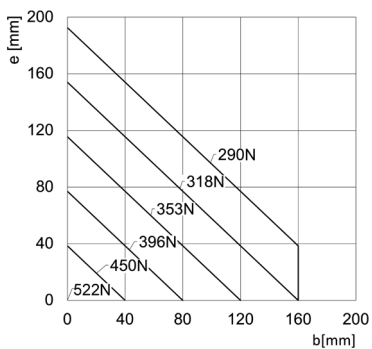

CGPT-50 chiusura

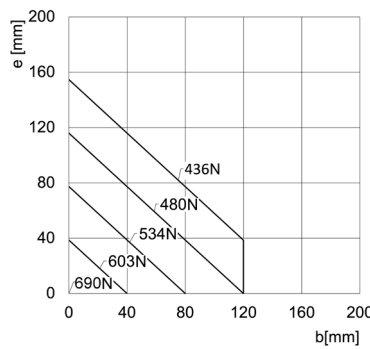

CGPT-50-NC chiusura

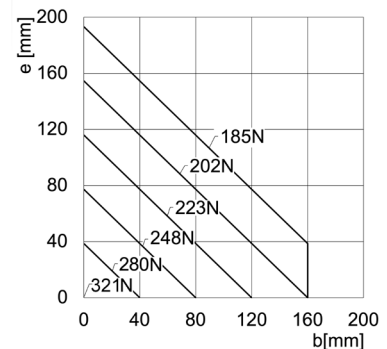

CGPT-50-NO chiusura

Lunghezza vs eccentricità CGPT-63

La forza di serraggio totale è da calcolare nel seguente modo: $F_{\text{totale}} = F \times 2$.
 Campo di utilizzo della pinza in funzione del punto di presa (b) e del braccio (e).

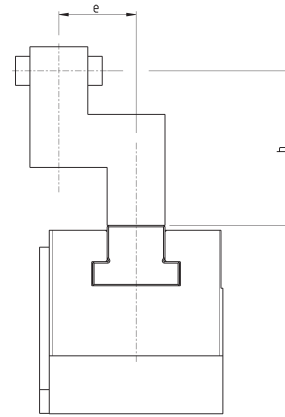

PINZE PARALLELE SERIE CGPT

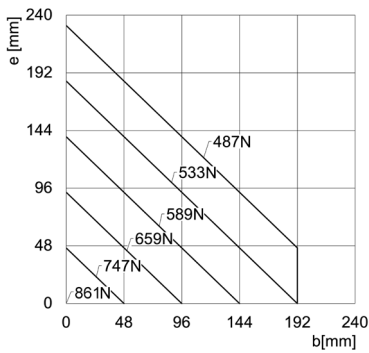

CGPT-63 apertura

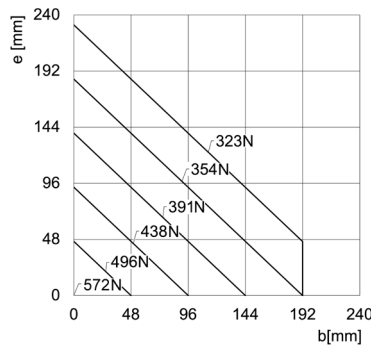

CGPT-63-NC apertura

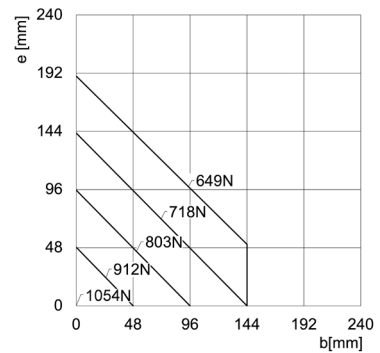

CGPT-63-NO apertura

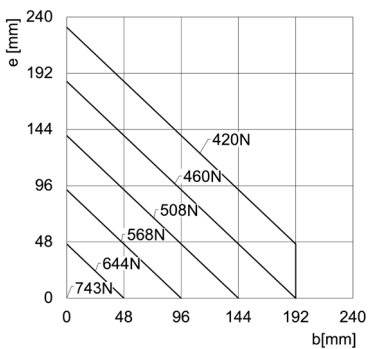

CGPT-63 chiusura

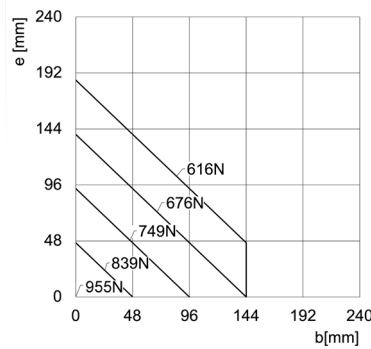

CGPT-63-NC chiusura

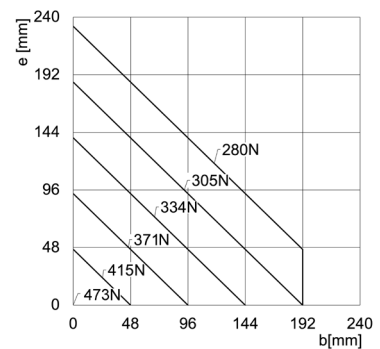

CGPT-63-NO chiusura

Lunghezza vs eccentricità CGPT-80

La forza di serraggio totale è da calcolare nel seguente modo: $F_{\text{totale}} = F \times 2$.
 Campo di utilizzo della pinza in funzione del punto di presa (b) e del braccio (e).

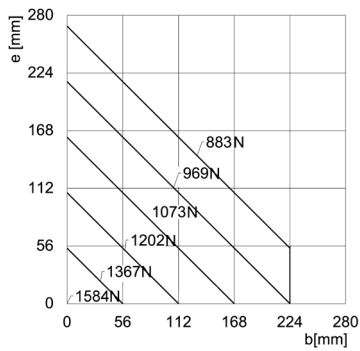
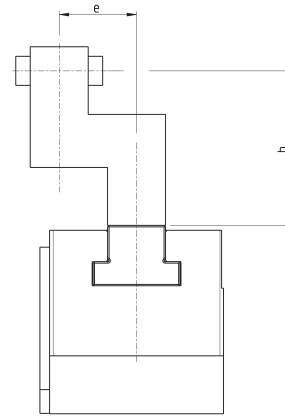

CGPT-80 apertura

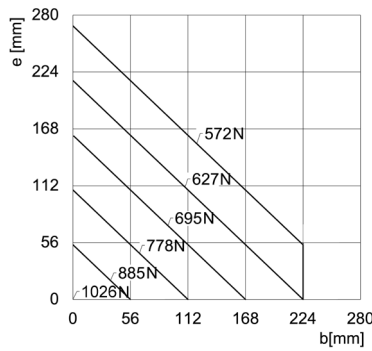

CGPT-80-NC apertura

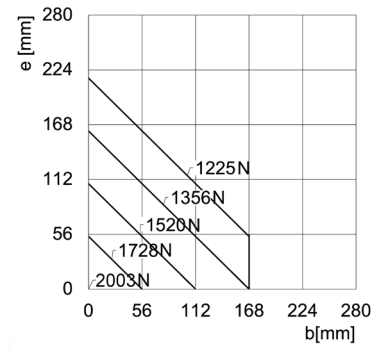

CGPT-80-NO apertura

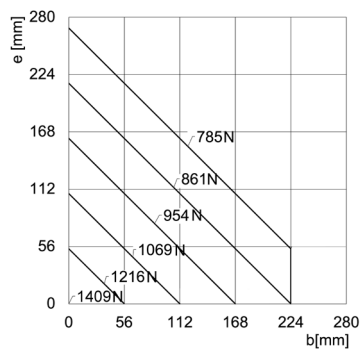

CGPT-80 chiusura

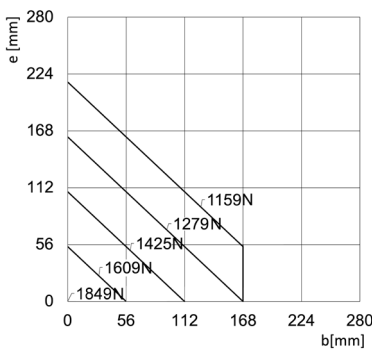

CGPT-80-NC chiusura

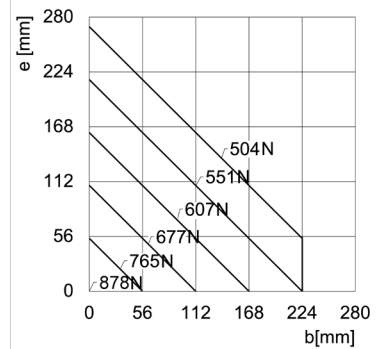

CGPT-80-NO chiusura

Esempi di montaggio

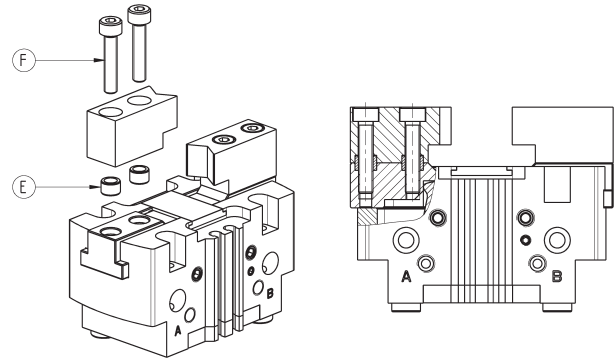
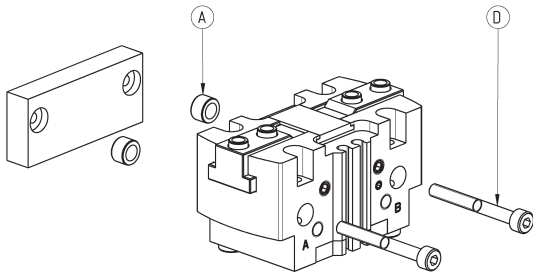
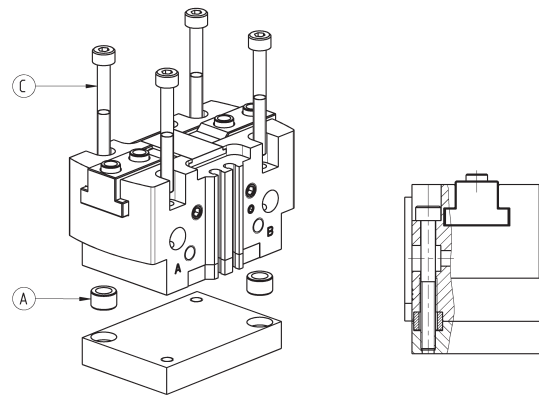
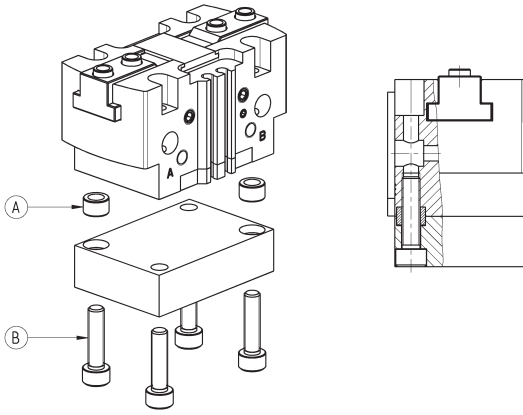

Mod.	A	B	C	D	E	F
CGPT-16	Ø5	M3	M2.5	M2.5	Ø4	M2.5
CGPT-20	Ø6	M4	M3	M3	Ø5	M3
CGPT-25	Ø8	M5	M4	M4	Ø6	M4
CGPT-32	Ø8	M5	M4	M5	Ø8	M5
CGPT-40	Ø10	M6	M5	M6	Ø10	M6
CGPT-50	Ø12	M8	M6	M8	Ø10	M6
CGPT-63	Ø12	M8	M6	M8	Ø14	M10
CGPT-80	Ø14	M10	M8	M10	Ø16	M12

Porte alimentazione aria

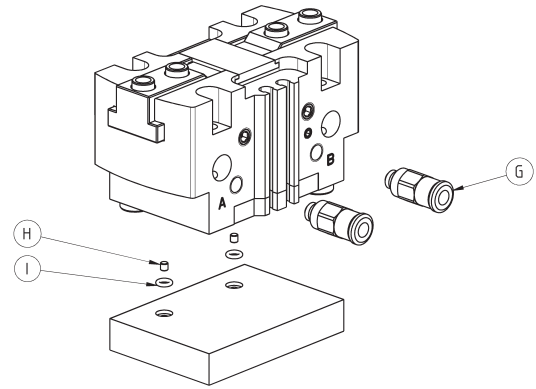

Mod.	G	H	I
CGPT-16	M3	M2	OR 2,5x1
CGPT-20	M5	M2	OR 2,5x1
CGPT-25	M5	M2	OR 2,5x1
CGPT-32	M5	M3	OR 3,5x1
CGPT-40	G1/8	M3	OR 3,5x1
CGPT-50	G1/8	M3	OR 3,5x1
CGPT-63	G1/8	M5	OR 5,28x1,78
CGPT-80	G1/8	M5	OR 5,28x1,78

Esempio di utilizzo del foro per pressurizzazione/lubrificazione

Esempio di utilizzo del foro per pressurizzazione (ingrassaggio) o pressurizzazione della zona con particolari in movimento

NOTA 1: ingrassare le zone di scorrimento utilizzando grasso Molykote DX.

NOTA 2: pressurizzare con pressione max 3 bar in modo da evitare la repentina espulsione del grasso.

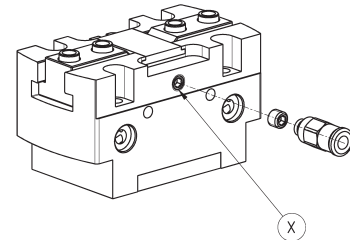

Mod.	X
CGPT-16	M3
CGPT-20	M5
CGPT-25	M5
CGPT-32	M5
CGPT-40	M5
CGPT-50	M5
CGPT-63	M5
CGPT-80	M5

Esempio di montaggio sensori

L = sensore mod. CSD-D-334 o mod. CSD-D-364

Per poter alloggiare correttamente il sensore, va eseguito uno scasso nella base.

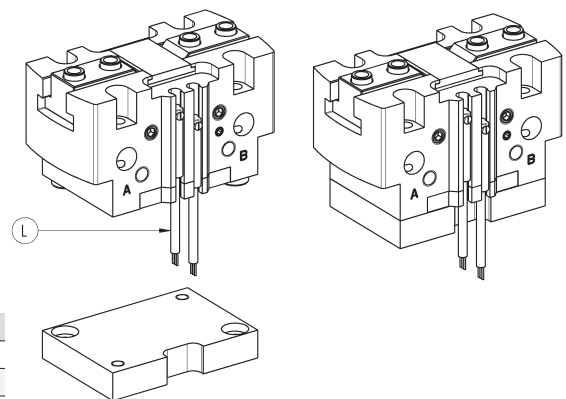

Mod.	L
CGPT-16	CSD...
CGPT-20	CSD...
CGPT-25	CSD...
CGPT-32	CSD...
CGPT-40	CSD...
CGPT-50	CSD...
CGPT-63	CSD...
CGPT-80	CSD...

Kit Induttivo



- 2x viti di fissaggio
- 1x vite di bloccaggio
- 1x piastrina

* utilizzare chiave a brugola 1.5mm per regolare la posizione di lettura del sensore induttivo.

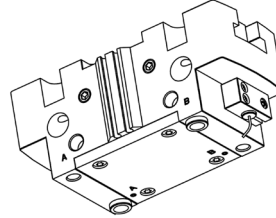
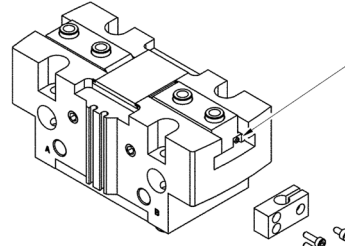

1 kit induttivo consente l'utilizzo di un sensore induttivo M8 standard.

PINZE PARALLELE SERIE CGPT

Mod.	
CGPT-50	P-CGPT
CGPT-63	P-CGPT
CGPT-80	P-CGPT

Sensori magnetici Serie CSD, cavo 3 fili, cava D

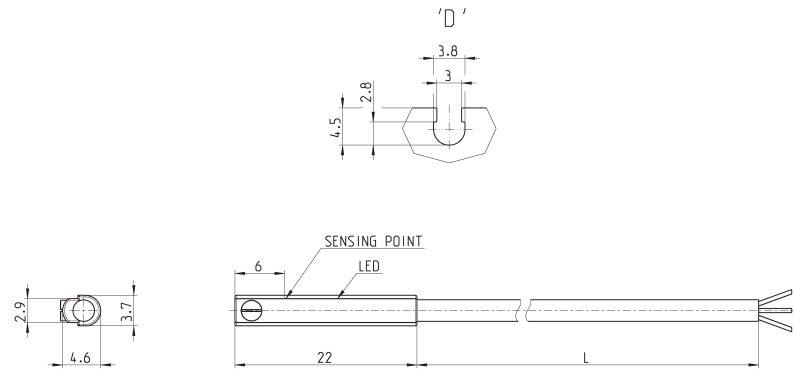

Mod.	Funzionamento	Collegamenti	Tensione	Uscita	Corrente Max	Carico Max	Protezione	L = lunghezza cavo
CSD-D-334	Magnetoresistivo	3 fili	10 ÷ 27 V DC	PNP	200 mA	6W	Contro inversione polarità e soppressione sovratensione	2 m

Sensori magnetici Serie CSD, conn. maschio M8 3 pin, cava D, diritti

Lunghezza cavo 0,3 metri

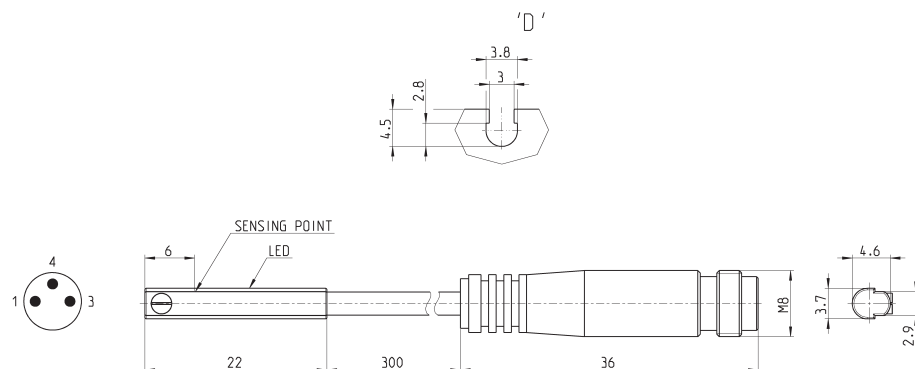

Mod.	Funzionamento	Collegamento	Tensione	Uscita	Corrente Max	Carico Max	Protezione
CSD-D-364	Magnetoresistivo	3 fili con connettore M8	10 ÷ 27 V DC	PNP	200 mA	6W	Contro inversione polarità e soppressione sovratensione